

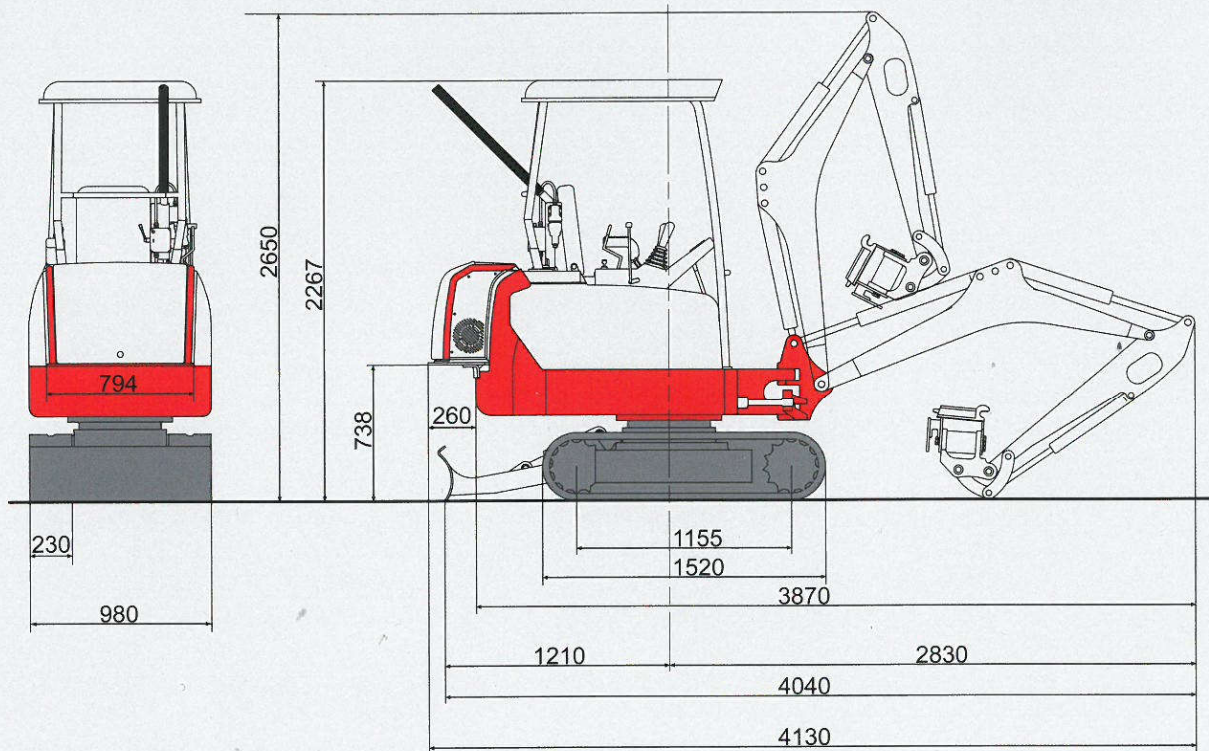

TECHNISCHE DATEN



- 1 Gesamtgewicht: 1905 kg
- 1 Leistung Dieselmotor: 11,1 kW bei 2400 U/min
- 1 Leistung Elektromotor: 10,6 kW bei 2400 U/min
- 1 Elektrischer Anschluss: 400 V / 50 Hz / Absicherung 32 A



ELEKTROANTRIEB

Der Anschluss erfolgt über Starkstrom (400V/32A), und ermöglicht einen 100% emissionsfreien Einsatz bei vollem Funktionsumfang und gesteigerter Leistung.

DIESELANTRIEB

Der Dieselantrieb bleibt vollständig erhalten. Somit kann die Maschine auch wie gewöhnlich eingesetzt werden und der Transport zum Einsatzort ist problemlos möglich.



TRIBAC Baumaschinen

16761 Hennigsdorf
 Philipp-Pfarr-Straße 9A /
 Spandauer Allee
 Tel.: 0 33 02 / 49 98 29 - 0
 Fax.: 0 33 02 / 49 98 29 - 22

14513 Teltow bei Potsdam
 Schenkendorfer Weg 10 /
 Stahnsdorfer Straße
 Tel.: 0 33 28 / 33 94 - 0
 Fax.: 0 33 28 / 33 94 - 222

As in Berlin & Brandenburg



15366 Neuenhagen bei Berlin
 Am Wall 51
 Tel.: 0 33 42 / 23 69 - 0
 Fax.: 0 33 42 / 23 69 - 99

12557 Berlin
 Glienicker Straße 101
 Tel.: 0 30 / 64 89 758 - 0
 Fax.: 0 30 / 64 89 758 - 22

www.tribac.de · info@tribac.de

Stand Februar 2015