

TECHNISCHE DATEN TL 220 • TL 230 • TL 250

TECHNISCHE DATEN		TL 220	TL 230	TL 250
Maschinengewicht	kg	2780	3725	5225
Bodendruck	kg/cm ²	0,32	0,36	0,32
Standardschaufel	m ³	0,29	0,35	0,6

MOTOR		TL 220	TL 230	TL 250
Typ		Yanmar	Yanmar	Kubota
Leistung	Kw/PS	38,2 / 52,0	50,1 / 68	68,3 / 93
Drehzahl	U/min	2800	2500	2600
Hubraum	cm ³	1995	3319	3769
Anzahl der Zylinder	Stück	4	4	4
Kühlwasser	l	11	16,5	16,5
Motoröl	l	7,4	10,2	13,2
Tankinhalt	l	57	75	108

LAUFWERK		TL 220	TL 230	TL 250
Kraftübertragung		vollhydraulisch		
Fahrgeschwindigkeit 1	km/h	6,5	7,3	7,8
Fahrgeschwindigkeit 2	km/h	9,3	10,9	12
Fahrbare Nutzlast	kg	556	735	1120
Kippplast	kg	1600	2380	3400

HYDRAULIK		TL 220	TL 230	TL 250
Hydr. Pumpen		summenleistungsgeregelt		
Max. Druck	bar	206	206	206
Zusatzhydraulik Standard	l/min	57	70	89
Zusatzhydraulik High-Flow (Option)	l/min	-	126	152

ABMESSUNGEN		TL 220	TL 230	TL 250
Max. Hubhöhe	A mm	3725	3905	4245
Max. Überladehöhe	B mm	2905	3030	3205
Max. Auskipphöhe	C mm	2275	2370	2430
Reichweite	D mm	590	730	985
Schwenkradius vorn mit Schaufel	E mm	1995	2080	2435
Heckradius	F mm	1470	1590	1755
Schaufelkippwinkel	G Grad	30	30	31
Gesamtlänge ohne Schaufel	H mm	2580	2740	3135
Gesamtlänge mit Schaufel	I mm	3220	3430	3985
Gesamthöhe	J mm	1970	2235	2320
Gesamtbreite ohne Schaufel	K mm	1470	1580	1860
Bodenfreiheit	L mm	250	310	345
Breite Ketten	M mm	300	320	450
Länge Laufwerk	N mm	1650	1850	2510

Technische Änderungen vorbehalten.

STANDARDAUSRÜSTUNGEN TL 220 • TL 230 • TL 250

ARBEITSAUSRÜSTUNG:

■ Zusatzkreislauf doppelt wirkend mit Dauerbetriebsschaltung ■ Proportionale Ansteuerung des Zusatzkreislaufes ■ Leckölleitung
 ■ Parallelführung im Hub ■ Schnellwechselsystem mechanisch ■ Standardschaufel ■ Hydraulisch vorgesteuerte Bedienhebel für Arbeitsausrüstung und Fahrwerk ■ 4 Arbeitsscheinwerfer ■ Spiegelpaket

SICHERHEITSKABINE:

■ Kippbare Komfortkabine ■ Sicherheitsstruktur ROPS und FOPS ■ Getönte Kabinenscheiben ■ Einziehbare Frontscheibe (TL 230/TL 250) ■ Schiebescheiben rechts und links ■ Scheibenwischer an Front- und Heckscheibe ■ Komfortsitz mit hoher Rückenlehne (TL 230/TL 250) auf das Gewicht einstellbar ■ Stereoradio mit AUX-Eingang

LAUFWERK:

■ Ausführung: heavy-duty* ■ Gummiketten ■ 4 Hydraulikpumpen ■ Vollhydrostatischer Fahrtrieb ■ 2 Fahrgeschwindigkeiten
 ■ Hydraulische Kettenspannung

*(robuste Ausführung für schweres Gelände)

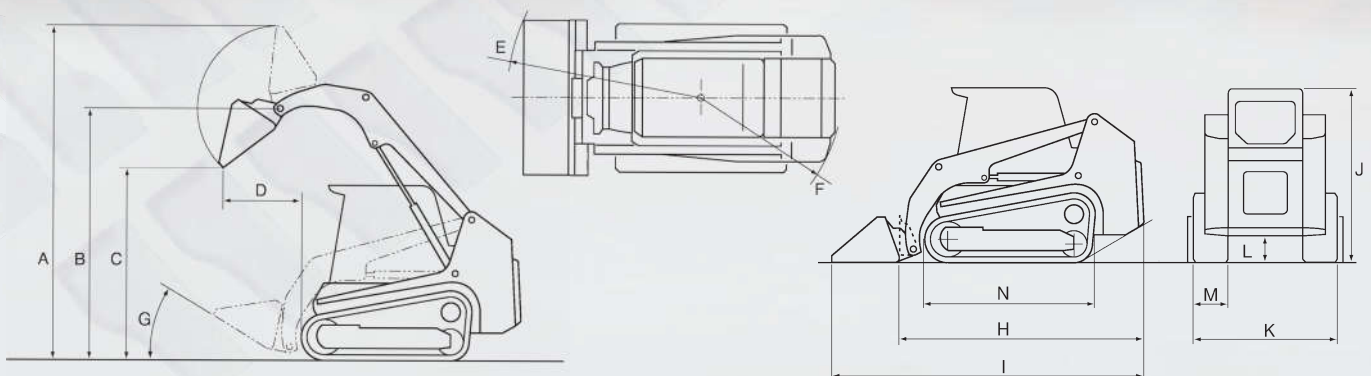

12/2009

SCHÄFER
Generalimporteur

Wilhelm Schäfer GmbH
 Rebhuhnstraße 2-4 · 68307 Mannheim
 Tel. 06 21/77 07127 · Fax 06 21/77 07129
 E-Mail: info@wschaefer.de · www.wschaefer.de

Ihr zuständiger Händler:

TRIBAC Baumaschinen

16761 Hennigsdorf
 Philipp-Pfarr-Straße 9A /
 Spandauer Allee
 Tel.: 0 33 02 / 49 98 29 - 0
 Fax.: 0 33 02 / 49 98 29 - 22

14513 Teltow bei Potsdam
 Schenkendorfer Weg 10 /
 Stahnsdorfer Straße
 Tel.: 0 33 28 / 33 94 - 0
 Fax.: 0 33 28 / 33 94 - 222

15366 Neuenhagen bei Berlin
 Arn Wall 51
 Tel.: 0 33 42 / 23 69 - 0
 Fax.: 0 33 42 / 23 69 - 99

12557 Berlin
 Glienicke Straße 101
 Tel.: 0 30 / 64 89 758 - 0
 Fax.: 0 30 / 64 89 758 - 22



www.tribac.de - info@tribac.de