

TECHNISCHE DATEN		1640E	3840E	4240E	4640E Power2	5240E Power2	5640E	6640E	
ABMESSUNGEN		3167 mm	3546 mm	3584 mm	3874 mm	3899 mm	4115 mm	4275 mm	
	B. Höhe des Schaufeldrehpunkts –	2438 mm	2746 mm	2794 mm	2934 mm	3086 mm	3124 mm	3157 mm	
	C. Gesamthöhe über ROPS	1897 mm	1786 mm	1826 mm	1994 mm	2017 mm	2057 mm	2083 mm	
	D. Bodenfreiheit Fahrgestell	150 mm	152 mm	211 mm	165 mm	191 mm	203 mm	231 mm	
	E. Gesamtlänge mit Schaufel	2576 mm	2896 mm mit 1397-mm-	2952 mm mit 1549-mm-	3099 mm mit 1676-mm-	3208 mm mit 1676-mm-	3327 mm mit 1778-mm-	3594 mm mit 1880-mm-	
	F. Gesamtlänge ohne Schaufel	1905 mm	2258 mm	2314 mm	2314 mm	2416 mm	2553 mm	2687 mm	
	G. Radstand	775 mm	876 mm	932 mm	965 mm	1067 mm	1080 mm	1229 mm	
	H. Schütltreichweite bei voller Höhe	376 mm	579 mm	574 mm	673 mm	578 mm	813 mm	894 mm	
	I. Einkippwinkel	23°	29°	29°	23°	23°	28°	28°	
	J. Auskippwinkel	46°	42°	42°	43,5°	43°	37°	37°	
	K. Gesamtbreite	909 mm	1229 mm	1346 mm ^A / 1499 mm	1600 mm ^A / 1516 mm)	1613 mm ^A / 1516 mm	1753 mm	1841 mm	
	L. Schaufelbreite	914 mm	1404 mm	1539 mm	1524 – 1778 mm	1524 – 1778 mm	1778 – 2286 mm	1880 – 2286 mm	
	M. Wendekreis – hinten	1097 mm	1374 mm	1484 mm	1334 mm	1454 mm	1676 mm	1753 mm	
	N. Wendekreis – vorn ohne Schaufel	833 mm	1120 mm	1102 mm	1143 mm	1111 mm	1283 mm	1372 mm	
	O. Wendekreis – vorn mit Schaufel	1473 mm	1763 mm	1758 mm	1958 mm	2019 mm	2083 mm	2299 mm	
	P. Sitz bis Bodenhöhe	879 mm	828 mm	853 mm	953 mm	953 mm	1067 mm	1100 mm	
	Q. Einkippwinkel bei voller Höhe	100°	99°	99°	88,5°	88°	97°	97°	
	R. Ausschütthöhe (mm)	1836 mm	2146 mm	2197 mm	2146 mm	2330 mm	2375 mm	2408 mm	
	S. Böschungswinkel	30°	26°	29°	21°	23°	26°	29°	
	Reifengröße Standardausführung	8.70 x 12	27x8.5x15 HD	10.00x16.5 HD	10.00x16.5 HD	12.00x16.5 HD	12.00x16.5 HD	14.00x17.5 HD	
MOTOR	Fabrikat	Yanmar	Yanmar	Yanmar	Yanmar	Yanmar	Yanmar	Yanmar	
	Modell	3TNV82 Stufe 3A	3TNV88 Stufe 3A	4TNV88 Stufe 3A	4TNV98 Stufe 3A	4TNV98 Stufe 3A	4TNV98T Stufe 3A	4TNV98T Stufe 3A	
	Nettleistung (kW) bei U/min	24 ps (17,9) bei 2400	35 ps (26) bei 2800	46 ps (34) bei 2600	68 ps (50,7) bei 2500	68 ps (50,7) bei 2500	71 ps (52,7) bei 2500	71 ps (52,7) bei 2500	
	Max. Drehmoment bei U/min	86 Nm bei 1200	108 Nm bei 1680	145 Nm bei 1680	244,2 Nm bei 1650	244,2 Nm bei 1650	279,3 Nm bei 1700	279,3 Nm bei 1700	
HYDRAULIK-SYSTEM	Hubraum	1,3 l	1,6 l	2,2 l	3,3 l	3,3 l	3,3 l	3,3 l	
	Zusatzhydraulik – Standard	38,2 l/min	55 l/min	62 l/min	72 l/min	72 l/min	82,5 l/min	82,5 l/min	
	High-Flow-Zusatzhydraulik – Option	k.A.	k.A.	k.A.	114 l/min	114 l/min	139,7 l/min	139,7 l/min	
	Filterierung	4 µm	4 µm	4 µm	12 µm	12 µm	12 µm	12 µm	
BEHÄLTNISSE	Behälterfüllmenge	27,3 l	30,3 l	30,3 l	56,8 l	56,8 l	60,6 l	60,6 l	
	Batterie	650 CCA	675 CCA	675 CCA	950 CCA	950 CCA	950 CCA	950 CCA	
ELEKTRISCHE	Anlasser (kW)	1,7 kW	2,3 kW	2,3 kW	3,0 kW	3,0 kW	3,0 kW	3,0 kW	
	Drehstromgenerator	40 A	40 A	40 A	95 A	95 A	95 A	95 A	
	Nutzlast ^B	386 kg	476 kg	612 kg	748 kg	862 kg	998 kg	1179 kg	
TRAGLASTEN/GEWICHTE	Nutzlast mit opt. Gegengewicht ^B	k.A.	533 kg	669 kg	816 kg	930 kg	1134 kg	1315 kg	
	Kipplast ^B	775 kg	953 kg	1225 kg	1497 kg	1724 kg	1996 kg	2359 kg	
	Kraftstofftank	29 l	39,4 l	46,9 l	53 l	56,8 l	71,9 l	91 l	
	Fahrgeschwindigkeit – max.	8,9 km/h	9,5 km/h	8,7 km/h	11,9 km/h	12,6 km/h	13 km/h	14,8 km/h	
	Fahrgeschwindigkeit mit Option 2 Stufen – max.	k.A.	k.A.	k.A.	19,2 km/h	19,9 km/h	19,8 km/h	22,4 km/h	
	Einsatzgewicht ^C – ca.	1352 kg	1814 kg	2087 kg	2858 kg	3039 kg	3452 kg	3964 kg	

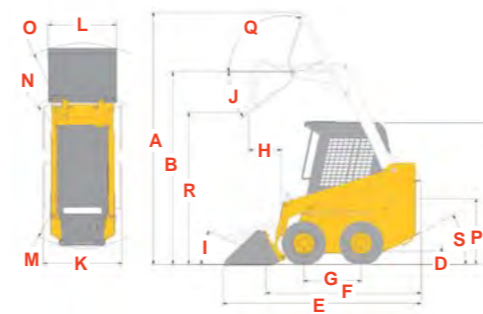

1640E REFERENZZEICHNUNG



3840E / 4240E REFERENZZEICHNUNG

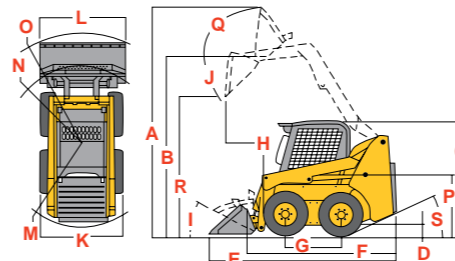

4640E POWER2 / 5240E POWER2 / 5640E / 6640E REFERENZZEICHNUNG

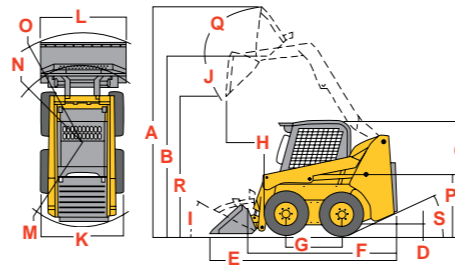

- A Schmale Breite mit optional versetztem Rad
- B gem. SAE J818, SAE J732 und ISO 14397
- C Gewicht der Grundmaschine mit Standardausstattung, Standardreifen (HD geringe Einsinktiefte), Ausführung Standardausstattung Schaufel und Fahrer 79 kg.

Gehl legt Anwendern nahe, die Betriebsanleitung vor Betrieb einer Maschine zu lesen und zu verstehen. Außerdem ist sicherzustellen, dass alle Sicherheitseinrichtungen und -abdeckungen eingebaut und funktionsfähig sind.

Gehl behält sich das Recht vor, jederzeit ohne Ankündigung und weitergehende Verpflichtungen Spezifikationen zu ändern.

ANBAUGERÄTE



Dank der großen Auswahl an GEHL® Anbaugeräten, die Sie über Ihren autorisierten Händler beziehen können, lassen sich die Kompaktlader der Serie E problemlos an Ihre Einsatzanforderungen anpassen.



TRIBAC Baumaschinen

16761 Hennigsdorf
Philipp-Pfarr-Straße 9A /
Spandauer Allee
Tel.: 0 33 02 / 49 98 29 - 0
Fax.: 0 33 02 / 49 98 29 - 22

14513 Teltow bei Potsdam
Schenkendorfer Weg 10 /
Stahnsdorfer Straße
Tel.: 0 33 28 / 33 94 - 0
Fax.: 0 33 28 / 33 94 - 222

in Berlin & Brandenburg
15366 Neuenhagen bei Berlin
Am Wall 51
Tel.: 0 33 42 / 23 69 - 0
Fax.: 0 33 42 / 23 69 - 99

12557 Berlin
Glienicker Straße 101
Tel.: 0 30 / 64 89 758 - 0
Fax.: 0 30 / 64 89 758 - 22



www.tribac.de · info@tribac.de

KOMPAKTLADER SERIE E

MERKMALE	1640E	3840E	4240E	4640E POWER2	5240E POWER2	5640E	6640E
BEDIENELEMENTE							
T-Handhebel erhältlich	●	●	●	●	●	●	●
Hand-/Fußbedienung erhältlich		●	●	●	●	●	●
Steuerhebel erhältlich				●	●	●	●
Dualhandbedienung erhältlich				●	●	●	●
MOTOR							
Auto-Abstellsystem erhältlich		●	●	●	●	●	●
Motorheizung	●	●	●	●	●	●	●
Turbomotor						●	●
HYDRAULIKANLAGE							
Zusatzhydraulik	●	●	●	●	●	●	●
High-Flow Zusatzhydraulik				●	●	●	●
Separater Hydraulikölbehälter	●	●	●	●	●	●	●
FAHRERPLATZ							
Klimaanlage					●	●	●
Kabine	●	●	●	●	●	●	●
Fuß- oder Handgas	●	●	●	●	●	●	●
Komplette Instrumente		●	●	●	●	●	●
Heizung	●	●	●	●	●	●	●
Warnhorn	●	●	●	●	●	●	●
Integrierte Zugangsplatte (abnehmbar)	●	●	●	●	●	●	●
Sicherheitsbügel mit gepolsterten Armlehnen	●	●	●	●	●	●	●
Schutzdach ROPS/FOPS Stufe II, integrierte Seitenscheiben	●	●	●	●	●	●	●
Schallschutzpaket		●	●	●	●	●	●
Luftgefederter Fahrersitz	●	●	●	●	●	●	●
Arbeitsleuchten, vorn und hinten	●	●	●	●	●	●	●
PERFORMANCE							
All-Tach [®] Schnellwechselsystem	●	●	●	●	●	●	●
Vandalismusschutz	●	●	●	●	●	●	●
Rückfahrwarneinrichtung	●	●	●	●	●	●	●
Bremswächter (autom. / manuell)	●	●	●	●	●	●	●
Hydraglide [™] System ¹				●	●	●	●
Hydraloc [™] System	●	●	●	●	●	●	●
Hydrostatischer Antrieb	●	●	●	●	●	●	●
Hubarmabstützung	●	●	●	●	●	●	●
Schmale, versetzte Räder		●	●	●	●		
Selbstnivellierender Hub	●	●	●	●	●	●	●
Schnellwechsler mit Aussparung zur Reinigung		●	●	●	●	●	●
2-stufiger Antrieb				●	●	●	●
Wartungsfreie Achsen	●	●	●	●	●	●	●

INHABER- GEFÜHRT

Autorisierte Gehl Händler bieten die komplette Baureihe von Kompaktmaschinen, und betreuen Sie mit einer hervorragenden Verkaufs-, Service- und Ersatzteilorganisation.

Weitere Informationen zu den Kompaktladern der Serie E und allen anderen Gehl Maschinen finden Sie auf unserer Website unter:

eu.gehl.com

Ihr GEHL-Händler:

TRIBAC Baumaschinen

16761 Hennigsdorf
Philipp-Pflor-Straße 9A /
Spandauer Allee
Tel.: 0 33 02 / 49 98 29 - 0
Fax.: 0 33 02 / 49 98 29 - 22

15366 Neuenhagen
bei Berlin
Am Wall 51
Tel.: 0 33 42 / 23 69 - 0
Fax.: 0 33 42 / 23 69 - 99

14513 Teltow bei Potsdam
Schenkendorfer Weg 10 /
Stahnsdorfer Straße
Tel.: 0 33 28 / 33 94 - 0
Fax.: 0 33 28 / 33 94 - 222

12557 Berlin
Glienicker Straße 101
Tel.: 0 30 / 64 89 758 - 0
Fax.: 0 30 / 64 89 758 - 22



www.tribac.de • info@tribac.de

GEHL

Head Office: Manitou Group
B.P. 249 – 430 rue de L'Aubinière
44158 Ancenis Cedex – France
Tel.: 00 33 (0)2 40 09 10 11
Fax: 00 33 (0)2 40 83 36 88

○ STANDARDAUSSTATTUNG ● SONDERAUSSTATTUNG

¹ Hydraglide ist serienmäßig bei Joystick und T-Hebel/Joysticksteuerungen