



Raupendumper GEHLMAX

RD 8

RD 8H

RD 8 HX

Ihr zuständiger Händler

TRIBAC Baumaschinen

16761 Hennigsdorf
Philipp-Pfarr-Straße 9A /
Spandauer Allee
Tel.: 0 33 02 / 49 98 29 - 0
Fax: 0 33 02 / 49 98 29 - 22

14513 Teltow bei Potsdam
Schenkendorfer Weg 10 /
Stahnsdorfer Straße
Tel.: 0 33 28 / 33 94 - 0
Fax: 0 33 28 / 33 94 - 222



**15366 Neuenhagen
bei Berlin**
Am Wall 51
Tel.: 0 33 42 / 23 69 - 0
Fax: 0 33 42 / 23 69 - 99

12557 Berlin
Glienicker Straße 101
Tel.: 0 30 / 64 89 758 - 0
Fax: 0 30 / 64 89 758 - 22

www.tribac.de · info@tribac.de

GEHLMAX

RD 8/RD8/RD8 HX

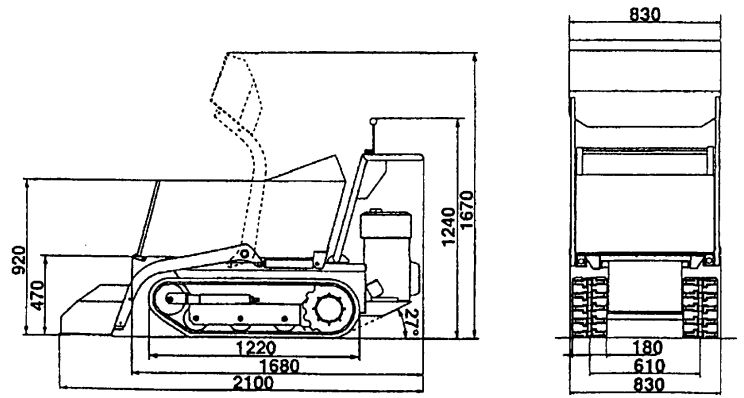

RD 8 HX - Hochkipp-Dumper

Mit dem robust ausgelegten Scherenhub ermöglicht der RD 8 HX die enorme Auskipphöhe von 1.435 mm.

Die einfache und effiziente Beladung von Baustellencontainern ist somit gewährleistet. Der Hochkipp-Dumper steht optional darüber hinaus auch mit einer Selbstladeschaufel zur Verfügung.

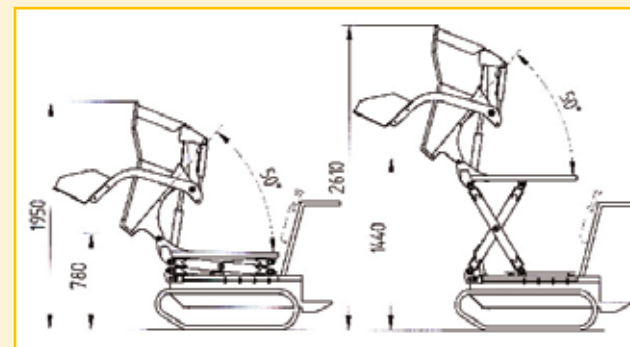
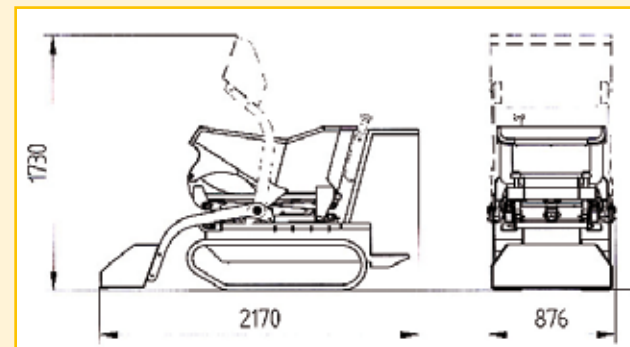

	RD 8	RD 8 H	RD 8HX
LADEMULDE			
Muldenlänge	1.185 mm	1.380 mm	1.050 mm
Muldenbreite	732 mm	570 mm	720 mm
Muldenhöhe	405 mm	720 mm	400 mm
Muldenvolumen (m ³)	0,30 m ³	0,35 m ³	0,28 m ³
Schüttwinkel	50°	50°	50°
Kettenbreite / Länge	180 / 720 mm	180 / 720 mm	180 / 720 mm
MOTOR			
Hersteller	KUBOTA	KUBOTA	KUBOTA
Kraftstoffart	DIESEL	DIESEL	DIESEL
Leistung max. bei	13 HP / 9,6 kW 3.600 U/min	13 HP / 9,6 kW 3.600 U/min	13 HP / 9,6 kW 3.600 U/min
Zylinder	2	2	2
Hubraum	479 cm ³	479 cm ³	479 cm ³
FAHRHYDRAULIK			
Systempumpe	2 x 25 l/min	2 x 25 l/min	2 x 25 l/min
Systemdruck	220 bar	220 bar	220 bar
ARBEITSHYDRAULIK			
Systempumpe	20 l/min	20 l/min	20 l/min
Systemdruck	140 bar	140 bar	140 bar
Hydrauliktank	18 L	18 L	18 L
MASCHINE			
Transportgewicht	650 kg	610 kg	750 kg
Nutzlast (im Gelände)	800 kg	800 kg	800 kg
Bodendruck leer	0,15 kg/cm ²	0,14 kg/cm ²	0,17 kg/cm ²
Bodendruck beladen	0,33 kg/cm ²	0,32 kg/cm ²	0,33 kg/cm ²
Kraftstofftank	10 L	10 L	10 L
Geschwindigkeit	0 - 4 km/h	0 - 4 km/h	0 - 4 km/h
Steigfähigkeit leer	17° / 30 %	12° / 21 %	10° / 17 %
Steigfähigkeit beladen	17° / 30 %	12° / 21 %	10° / 17 %