



Knicklader GEHL

AL 440

AL 540



Ihr zuständiger Händler

TRIBAC Baumaschinen

16761 Hennigsdorf
Philipp-Pfarr-Straße 9A /
Spandauer Allee
Tel.: 0 33 02 / 49 98 29 - 0
Fax.: 0 33 02 / 49 98 29 - 22

14513 Teltow bei Potsdam
Schenkendorfer Weg 10 /
Stahnsdorfer Straße
Tel.: 0 33 28 / 33 94 - 0
Fax.: 0 33 28 / 33 94 - 222

in Berlin & Brandenburg
15366 Neuenhagen bei Berlin
Am Wall 51
Tel.: 0 33 42 / 23 69 - 0
Fax.: 0 33 42 / 23 69 - 99



12557 Berlin
Glienicker Straße 101
Tel.: 0 30 / 64 89 758 - 0
Fax.: 0 30 / 64 89 758 - 22

www.tribac.de • info@tribac.de

GEHL Europe GmbH

Postfach 1254

48483 Neuenkirchen

Deutschland

Tel. [0049] 5973 63 302

Fax [0049] 5973 63 303

e-mail: info@gehl.de

www.gehl.de

GEHL AL 440 / AL 540 ABMESSUNGEN

	AL 440	AL 540
A:	4.224 mm	4.490 mm
B:	3.550 mm	3.815 mm
C:	570 mm	740 mm
D:	1.617 mm	1.720 mm
E:	1.202 mm	1.200 mm
F:	2.474 mm	2.451 mm
G:	1.888 mm	1.863 mm
H:	1.513 mm	1.487 mm
J:	3.550 mm	3.603 mm
K:	3.002 mm	3053 mm
L:	2.770 mm	2.823 mm
M:	2.215 mm	2.215 mm
N:	105 mm	267 mm
P:	1.195 mm	1.400 mm
R:	988 mm	989 mm
S:	260 mm	246 mm
T:	3.123 mm	3.255 mm
U:	2.643 mm	2.795 mm
W:	45°	45°
BB:	397 mm	385 mm
CC:	1.500 mm	1.500 mm
FF:	2.310 mm	2.295 mm

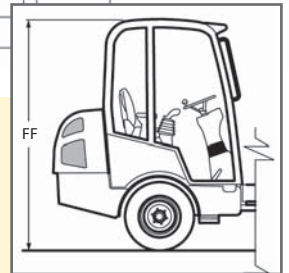
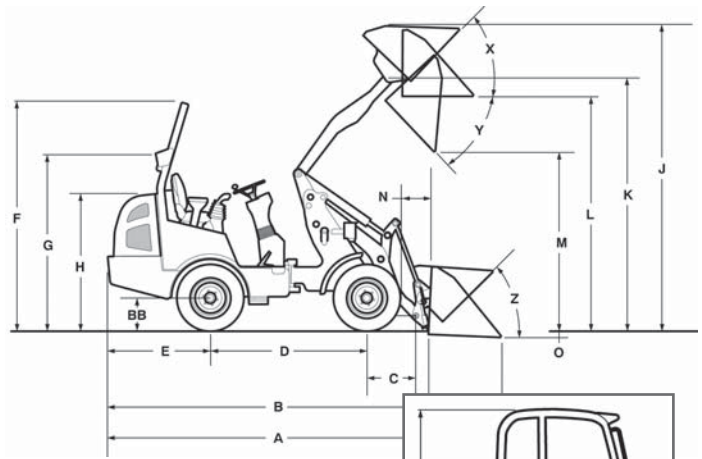
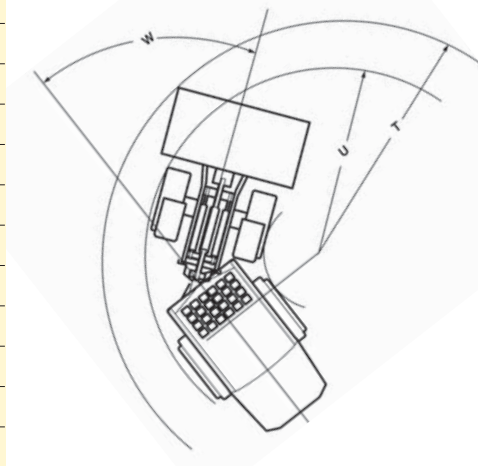
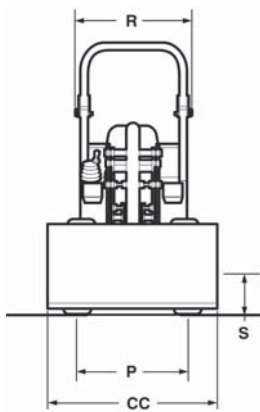

AL 440 / AL 540 STANDARD AUSRÜSTUNG

- Hydrostatischer Fahrtrieb
- 4-Radantrieb mittels Kardanwelle
- 2. Fahrgeschwindigkeit
- Einhand-Joystick mit Armauflage
- Variable Schürfhöhenanpassung
- ROPS Überrollbügel, kippbar
- Differentialsperre 100% elektro/hydraulisch zuschaltbar an Vorder- und Hinterachse
- Hydraulisch betriebene Kompaktlader-Universalaufnahme
- Komfortsitz mit Sicherheitsgurt
- Einstellbare (Neigungswinkel/Abstand) Steuerungskonsole
- Doppelte Schwimmstellung
- Einfaches Umkuppeln der Hydraulikschläuche beim Anbaugerätewechsel dank der speziellen Drucklosschaltung des Hydrauliksystems
- Die Zusatzhydraulik ermöglicht den kontinuierlichen Einsatz hydraulischer Anbaugeräte
- Stundenzähler
- Kraftstoffanzeige
- Batterietrennschalter
- Betriebsbremse: hydrostatischer Fahrtrieb auf alle 4 Räder wirkend
- Zentrale Betriebs- und Feststellbremse im Antriebsstrang auf alle 4 Räder wirkend
- Kippbarer Fahrerstand für einfache Erreichbarkeit der Servicekomponenten
- Messpunkte zur Druckmessung der hydraulischen Komponenten
- Kontrollmodul mit Leuchtdioden für einfache Funktionsüberprüfung
- Abschleppvorrichtung
- Tropffreie hydraulische Schnellkupplungen

GEHL AL 440 / AL 540 SPEZIFIKATIONEN

	AL 440	AL 540
MOTOR	YANMAR	YANMAR
Typ	4TNV 88 - BKGWL	4TNV 88 - BKGWL
Zylinder	4	4
Leistung max. bei	34,8 kW/46,7 PS	34,8 kW/46,7 PS
Hubraum	2.700 U/min	2.700 U/min
GEWICHTE	2.190 cm ³	2.190 cm ³
Einsatzgewicht	2.740 kg	3.054 kg
Transportgewicht	2.450 kg	2.764 kg
MASCHINE		
Kipplast, gestreckt	1.770 kg	1.993 kg
Kipplast, geknickt	1.149 kg	1.357 kg
Hublast	2.550 daN	3.168 daN
Ausbrechkraft	2.460 kg	4.520 kg
HYDRAULIK		
Arbeitshydraulik		
Pumpenleistung	55 l/min	55 l/min
Systemdruck	207 bar	207 bar
Fahrhydraulik		
Pumpenleistung	119 l/min	119 l/min
Systemdruck	410 bar	410 bar
Hydrauliktank	40 l	40 l
ELEKTRISCHES SYSTEM		
Batterie	74 Ah / 12 Volt	74 Ah / 12 Volt
VERSCHIEDENES		
Kraftstofftank	67 l	67 l
Fahrgeschwindigkeit	0 - 20 km/h	0 - 20 km/h
Reifen Standard	12.00 x 16,5	31 x 15.5 x 15 HE
ROPS / Kabine	Überrollbügel	Überrollbügel

Anmerkung: Alle angegebenen Daten und Ausstattungen sind unverbindlich und können jederzeit ohne vorherige Mitteilung geändert werden.