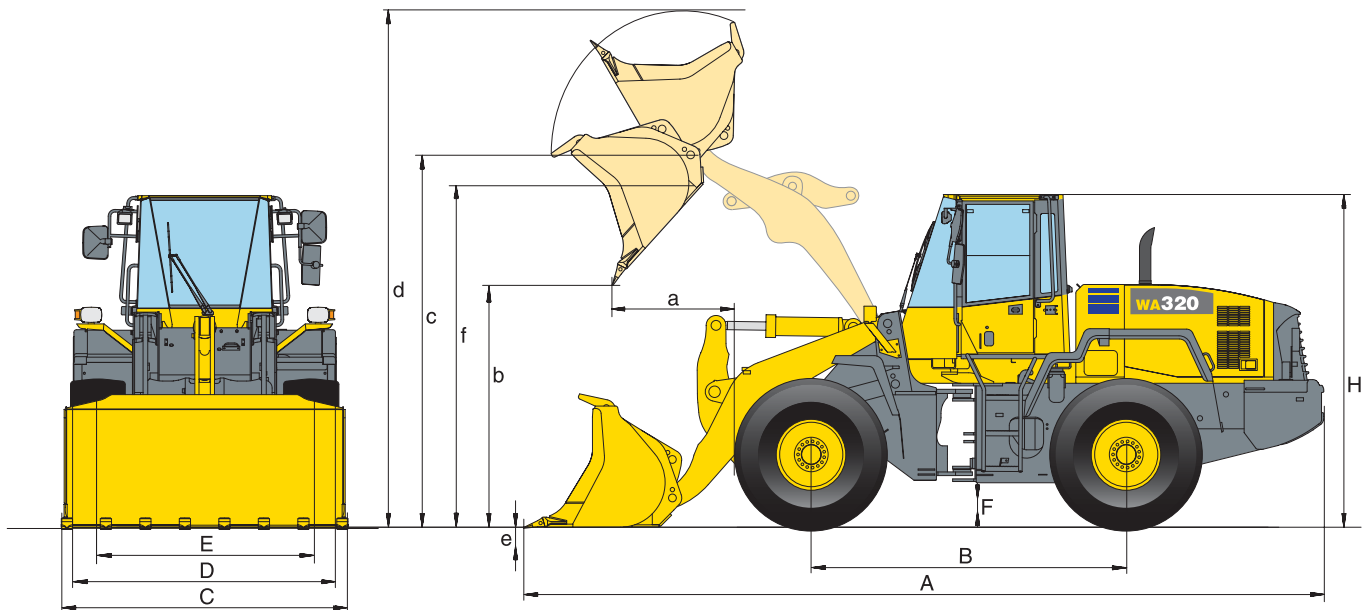

# ABMESSUNGEN & ARBEITSWERTE

**Arbeitswerte im Schaufeleinsatz**

Schaufeltyp		Universal		Erdbau		Schüttgut	
		ohne Zähne	mit USM	ohne Zähne	mit USM	ohne Zähne	mit USM
<b>Schaufelinhalt (gehäuft, ISO 7546)</b>	<b>m<sup>3</sup></b>	<b>2,7</b>	<b>2,9</b>	<b>2,7</b>	<b>2,9</b>	<b>3,0</b>	<b>3,1</b>
Verkaufscod	3924-	C01	C03	C41	C43	C31	C33
Schüttgewicht	t/m <sup>3</sup>	1,8	1,65	1,8	1,65	1,6	1,5
Schaufelgewicht ohne Zähne	kg	1.040	1.255	1.120	1.325	1.265	1.475
Stat. Kipplast, gerade	kg	12.000	11.785	11.920	11.715	11.775	11.565
Stat. Kipplast, 40° geknickt	kg	10.355	10.140	10.275	10.070	10.130	9.920
Reißkraft hydraulisch	kN	134	125	134	125	130	120
Hubkraft hydr. am Boden	kN	155	153	155	153	154	152
Betriebsgewicht (ohne Zusatzggw.)	kg	14.040	14.255	14.120	14.325	14.265	14.475
Wenderadius über Außenkante Reifen	mm	5.475	5.475	5.475	5.475	5.475	5.475
Wenderadius über Schaufelecke	mm	6.085	6.125	6.085	6.125	6.085	6.125
a Reichweite bei 45°	mm	990	1.030	990	1.030	1.040	1.090
b Schütthöhe bei 45°	mm	2.855	2.805	2.855	2.805	2.830	2.780
c Höhe Schaufeldrehpunkt	mm	3.910	3.910	3.910	3.910	3.910	3.910
d Höhe Schaufeloberkante	mm	5.260	5.260	5.260	5.260	5.380	5.380
e Einstehtiefe	mm	105	105	105	105	105	105
f Überladehöhe	mm	3.610	3.610	3.610	3.610	3.610	3.610
A Länge über alles, Schaufel am Boden	mm	7.475	7.540	7.475	7.540	7.515	7.625
B Radstand	mm	3.030	3.030	3.030	3.030	3.030	3.030
C Schaufelbreite	mm	2.740	2.750	2.740	2.750	2.740	2.750
D Breite über Bereifung	mm	2.525	2.525	2.525	2.525	2.525	2.525
E Spurbreite	mm	2.050	2.050	2.050	2.050	2.050	2.050
F Bodenfreiheit	mm	440	440	440	440	440	440
H Höhe über alles	mm	3.200	3.200	3.200	3.200	3.200	3.200

Alle Maße mit Bereifung 20.5 R25 L3. Angaben für Schütthöhen und Reichweiten bis Schneiden- bzw. USM-Spitze.

Angaben für Schaufeln ohne Zähne, bei Ausrüstung mit Zähnen: Ausschütthöhen -165 mm, Ausschüttweiten +165 mm, Länge über alles +255 mm.

Datenveränderung durch Zusatzgegengewicht: Gewicht +520 kg, Stat. Kipplast gerade +920 kg, Stat. Kipplast 40° geknickt +660 kg

Datenveränderung durch Ausrüstung mit Zähnen: Gewicht +100 kg, Stat. Kipplast gerade -65 kg, Stat. Kipplast 40° geknickt -125 kg, Länge +65 mm

# TECHNISCHE DATEN



## MOTOR

Typ .....	Komatsu SAA6D102E wassergekühlt, 4-Takt, Turbolader mit Ladeluftkühler
Nennleistung.....	124 kW/169 PS (SAE J1349) bei Motordrehzahl .....
	2.000 U/min
Drehmoment/Drehzahl .....	max. 647 Nm/1.400 U/min
Zylinderzahl .....	6
Bohrung/Hub .....	102/120 mm
Hubraum.....	5,9 l
Einspritzsystem .....	Direkteinspritzung
Schmiersystem.....	Zahnradpumpe, Druckschmierung
Filter.....	Hauptstromfilter
Elektrische Anlagen.....	24 V
Batterie .....	110 Ah
Drehstrom-Lichtmaschine.....	60 A
Luftfiltertyp .....	Trockenluftfilter mit automatischem Staubauswurf und Vorreiniger einschließlich Staubanzeige



## FAHRANTRIEB

System.....	Hydrostatischer Fahrtrieb, in allen Richtungen voll unter Last schaltbar. Verteilergetriebe mit festem Übersetzungsverhältnis. Stufenlose Geschwindigkeitsanpassung.
Hydrostat-Pumpe.....	1 Schrägscheiben-Verstellpumpe
Hydrostat-Motor.....	2 Schrägachsen-Verstellmotoren
Fahrbereiche Vorwärts/Rückwärts .....	4/4
Max. Fahrgeschwindigkeiten (Vorwärts/Rückwärts)	
1/2. Fahrbereich .....	13 km/h
3. Fahrbereich .....	18 km/h
4. Fahrbereich .....	38 km/h



## FAHRWERK UND BEREIFUNG

System.....	Vierradantrieb
Vorderachse .....	HD-Achse, halbschwimmend, LSD/TPD-Drehmomentverlagerung
Hinterachse .....	HD-Achse, halbschwimmend, LSD/TPD-Drehmomentverlagerung, 30° Pendelwinkel
Gelenkwellengetriebe .....	Spiralkegelrad
Differential .....	Geradzahnkegelrad
Endantrieb .....	Planetengetriebe im Ölbad
Bereifungen .....	20.5 R25 (Serie)



## FÜLLMENGEN

Kühlsystem .....	20 l
Kraftstofftank .....	228 l
Motoröl.....	19,5 l
Hydrauliksystem .....	89 l
Achse (jeweils Vorder- und Hinterachse).....	24 l
Getriebe.....	6,5 l



## BREMSEN

Betriebsbremsen .....	vollhydraulische Zweikreisanlage, im Ölbad laufende Lamellenbremsen an allen Rädern, wartungsfrei
Feststellbremse .....	mechanisch betätigte, im Ölbad laufende Lamellenbremse, wartungsfrei
Notbremse.....	unabhängiges System



## HYDRAULIKSYSTEM

Hydraulikpumpe.....	Zahnradpumpe
Arbeitsdruck.....	210 bar
Fördermenge der Arbeitshydraulikpumpe .....	167 + 58 l/min
Anzahl Hub-/Schaufelzylinder .....	2/1
Typ .....	doppelwirkend
Bohrungsdurchmesser x Hub	
Hubzylinder .....	140 x 740 mm
Schaufelzylinder .....	160 x 532 mm
Hydrauliksteuerhebel.....	vorgesteuert, 2-Hebel
Hydraulikspielzeit mit Nennlast-Schaufelfüllung	
Hubzeit.....	6,1 s
Senkzeit (leer).....	3,3 s
Auskippszeit.....	1,2 s



## LENKSYSTEM

System.....	Knicklenkung
Bauart.....	vollhydraulische Servolenkung
Lenkeinschlag nach jeder Seite.....	40°
Lenkpumpe.....	Zahnradpumpe
Arbeitsdruck.....	190 bar
Fördermenge .....	167 l/min
Anzahl Lenkzylinder .....	2
Typ .....	doppelwirkend
Bohrungsdurchmesser x Hub.....	70 x 453 mm
Kleinster Wenderadius (Außenkante Reifen 20.5 R25) .....	5.475 mm



## FAHRERHAUS

Doppeltürige Kabine gemäß ISO 3471 mit ROPS (Roll Over Protective Structure) gemäß SAE J1040c und FOPS (Falling Object Protective Structure) gemäß ISO 3449. Die klimatisierte Druckkabine ruht auf Hydrolagern und ist geräuschgedämpft. Geräuschpegel im Fahrerhaus (gem. dynamischer Messung nach ISO 6396): 73 dB(A).

# RADLADER

## STANDARDAUSRÜSTUNG

- |   |  |   |  |
|---|--|---|--|
| <ul style="list-style-type: none"> <li>• Universalschaufel 2,7 m<sup>3</sup> (SAE, gehäuft)</li> <li>• Z-Kinematik</li> <li>• servobetätigte 2-Hebel Hydrauliksteuerung mit Fingertip-Kurzhebel</li> <li>• Zentralschmieranlage</li> <li>• 2-fach Hauptsteuergerät</li> <li>• Gegengewicht</li> <li>• Grabwinkelautomatik</li> <li>• Hubendabschaltung</li> <li>• ausschwenkbarer Lüfter</li> <li>• Korrosionsschutz</li> <li>• Bauchschutz</li> <li>• Bereifung 20.5 R25 L-2</li> <li>• Konstant-Fahrgeschwindigkeit in der 1. Fahrstufe</li> <li>• Heavy-Duty Achsen</li> </ul> | <ul style="list-style-type: none"> <li>• TPD-Drehmoment-verlagerungsdifferentiale vorne/hinten</li> <li>• hydrostatischer Antrieb mit 2 Motoren, elektronisch gesteuert</li> <li>• Lichtmaschine 60 A</li> <li>• Anlasser 4,5 kW/24 V</li> <li>• Batterien 110 Ah/2 x 12 V</li> <li>• doppeltüriges Großraumfahrerhaus nach DIN/ISO</li> <li>• ROPS/FOPS-Rahmen nach SAE</li> <li>• Rundum-Colorverglasung</li> <li>• Verbundglasfrontscheibe</li> <li>• elektr. geregelte Klimaanlage</li> <li>• Heckscheibenheizung</li> </ul> | <ul style="list-style-type: none"> <li>• Heckscheibenwischer</li> <li>• luftgefederter, beheizter Komfort-Fahrersitz</li> <li>• Sonnenblende</li> <li>• Sicherheitsgurt (EU-Norm)</li> <li>• EMMS-Monitorsystem mit Selbstdiagnosefunktion und Wartungsanzeige</li> <li>• Zugkraftkontrollsystem (TCS)</li> <li>• verstellbare Lenksäule</li> <li>• Stereo-Kassettenradio</li> <li>• 2 Halogen-Hauptscheinwerfer</li> <li>• 2 Arbeitsscheinwerfer</li> <li>• Rückfahrscheinwerfer</li> <li>• Signalhorn</li> <li>• Notlenkanlage</li> <li>• Vandalismus-Schutz</li> <li>• Werkzeugsatz</li> </ul> | <p>Der WA320-5 ist nach den Sicherheitsbestimmungen der Maschinenrichtlinie 89/392/EWG ff und EN474 ausgerüstet und entspricht in den Emissionsrichtwerten der EU-Richtlinie 2000/14, VIII und der EU-Richtlinie 97/68 Stufe II.</p> |
|---|--|---|--|

## SONDERAUSRÜSTUNG

- |  |  |  |  |
|--|--|--|--|
| <ul style="list-style-type: none"> <li>• 3-fach Hauptsteuergerät</li> <li>• Schnellwechsler</li> <li>• Zusatzgegengewicht 520 kg</li> <li>• elektronisch gesteuerter, Laststabilisator (ECSS) der 2. Generation</li> <li>• Lamellensperrdifferential (LSD), vorne und hinten</li> <li>• Bereifung 650/65 R25</li> <li>• Bereifung 20.5 R25 L3, L4, L5</li> <li>• Universalschaufel 2,9 m<sup>3</sup></li> <li>• Erdbauschaufel 2,7 m<sup>3</sup></li> <li>• Erdbauschaufel 2,9 m<sup>3</sup></li> <li>• Schüttgutschaufel 3,0 m<sup>3</sup></li> <li>• Schüttgutschaufel 3,1 m</li> <li>• Leichtgutschaufel 4,5 m<sup>3</sup></li> <li>• Hochkippschaufel 3,0 m<sup>3</sup></li> <li>• Hochkippschaufel 4,5 m<sup>3</sup></li> </ul> | <ul style="list-style-type: none"> <li>• Hochkippschaufel 7,0 m<sup>3</sup> alle Schaufeln für Direkt- oder Schnellwechslermontage</li> <li>• Komatsu Zahnsysteme, Unterschraubmesser, Segmente, (Komatsu/KVX™) und weiteres Schaufelzubehör wählbar</li> <li>• Baumklammern</li> <li>• Spezialschaufeln</li> <li>• 1-Hebel Hydrauliksteuerung (Multifunktionshebel)</li> <li>• Rückfahralarm</li> <li>• Rundumleuchte</li> <li>• Zusatzscheinwerfer</li> <li>• Frontscheibenschutzgitter</li> <li>• Turbo II-Vorfilter</li> <li>• elektronische Wegfahrsperr</li> </ul> | <ul style="list-style-type: none"> <li>• Batteriehaupschalter</li> <li>• Feuerlöscher</li> <li>• Bio-Ölbefüllung für Hydraulikanlage</li> <li>• Sonderlackierung</li> <li>• Wastehandler-Spezifikation</li> <li>• Anti-Korrosions-Spezifikation</li> </ul> | <p>Weitere Ausrüstung auf Anfrage.</p> |
|--|--|--|--|



**Komatsu Europe International NV**  
 Mechelsesteenweg 586  
 B-1800 VILVOORDE (BELGIUM)  
 Tel. +32-2-255 24 11  
 Fax +32-2-252 19 81  
 www.komatsueurope.com

### TRIBAC Baumaschinen

**16761 Hennigsdorf**  
 Philipp-Pfarr-Straße 9A /  
 Spandauer Allee  
 Tel.: 0 33 02 / 49 98 29 - 0  
 Fax.: 0 33 02 / 49 98 29 - 22

**14513 Teltow bei Potsdam**  
 Schenkendorfer Weg 10 /  
 Stahnsdorfer Straße  
 Tel.: 0 33 28 / 33 94 - 0  
 Fax.: 0 33 28 / 33 94 - 222



**15366 Neuenhagen bei Berlin**  
 Am Wall 51  
 Tel.: 0 33 42 / 23 69 - 0  
 Fax.: 0 33 42 / 23 69 - 99

**12557 Berlin**  
 Glienicker Straße 101  
 Tel.: 0 30 / 64 89 758 - 0  
 Fax.: 0 30 / 64 89 758 - 22

www.tribac.de · info@tribac.de