



***M-70W***

***MOBILBAGGER***

## TECHNISCHE DATEN

<b>MOTOR</b>		
- Marke/Model		Kubota V2607DI-T TURBO
- Max Motorleistung bei 2800 rpm	PS/kW	67 / 49,2
- Motorleistung bei 2200 rpm	PS/kW	56 / 41,2
- Hubraum	cm <sup>3</sup>	2615
- Zylinder	n°	4
- Kühlung		Wasser
- Batterie		1 12V-105Ah
<b>UNTERWAGEN</b>		
- Geschweißter Stahlrahmen		
- Planierschild	mm	400 x 2170
<b>GEWICHT UND GESCHWINDIGKEIT</b>		
- Betriebsgewicht	kg	6500
- Geschwindigkeit: I - II	km/St	0-12 / 0-24
<b>LENKUNG</b>		
Die Servolenkung unterstützt eine Zweirad- sowie eine Vierradlenkung als auch den sogenannten Krebsgang.		
<b>ACHSEN</b>		
- Achsen mit Planetengetriebe		
- Vorderachse		Pendelnd
- Hinterachse		Starr
<b>BREMSEN</b>		
- Hydrostatische Service Bremse		
- Notfallbremse		Scheibenbremse in Ölbad auf Hinterschse
- Park-Bremse		Negativbremse auf Hinterachse

## TECHNISCHE DATEN

<b>HYDRAULIKSYSTEM</b>		
-Offener Kreislauf		
-Doppelte Axialkolbenpumpe für Fahrbewegung, Ausleger, Schaufel du PTO	l/min	75+75
-Zahnradpumpe für Rotation, Bratzen, Schild, Löffelstiel, Lenkung und Nebenabnehmer	l/min	50
-Zahnradpumpe für Servosystem	l/min	10
-Maximaler Arbeitsdruck	bar	300
-Hydrauliksystem	bar	300 / 240
-Servosystem	bar	35
-Antrieb	bar	300
-Drehgeschwindigkeit	U/min	11
-PTO: - einfach wirkende	l/min	75
- doppelwirkende	l/min	75
<b>FÜLLMENGEN</b>		
- Tankkapazität	l	78
- Hydraulik tank	l	63

### STANDARD AUSRÜSTUNG

Monoausleger - 600 mm Baggerlöffel (SAE Volumen 159 l) geschlossene  
- TOPS-FOPS Kabine mit Heizung Bedienungsanleitung und Ersatzteilbuch  
- Front-Pendelachssperre - Doppelwirkende Zusatzhydraulik (P.T.O.) -  
Allradlenkung - Räder 15 x 19,5.

### OPTIONALE AUSRÜSTUNG

Klimaanlage - Löffelzähne (verschiedene Ausführungen) Sicherheitsventil  
für Ausleger Stabilisierungsstützen (Pratzen) - Zusatzhydraulik (P.T.O.) für  
Zweischalengreifer - Auto Idle - Verstellausleger - Elektronisch Gashebel  
- Doppelräder 8,25 x 20.

### ABMESSUNGEN MIT MONOAUSLEGER

Maße in mm

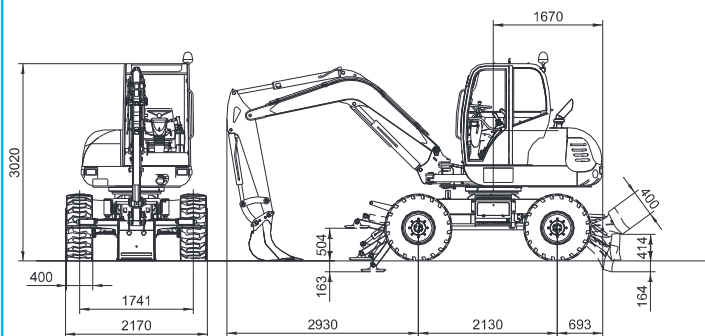

### BETRIEBSDATEN MIT MONOAUSLEGER

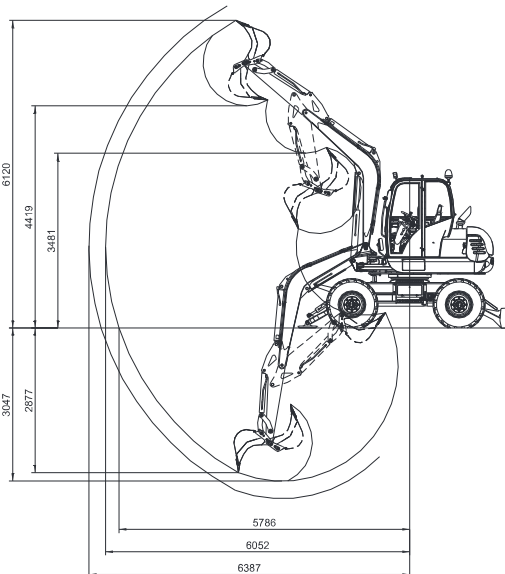

### ABMESSUNGEN MIT VERSTELLAUSLEGER

Maße in mm

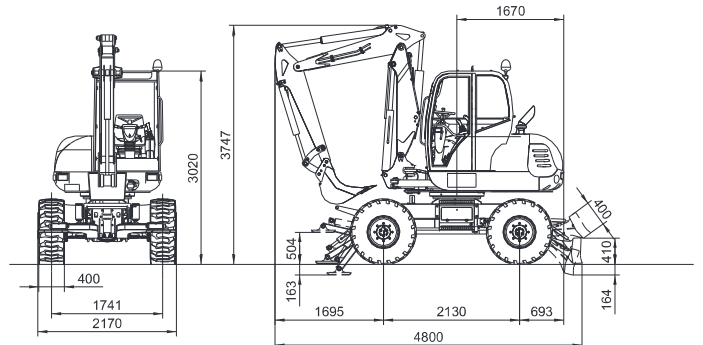

### BETRIEBSDATEN MIT VERSTELLAUSLEGER

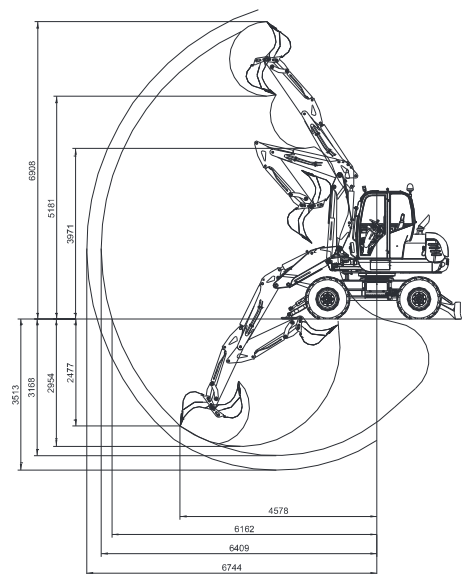

## TRIBAC Baumaschinen

16761 Hennigsdorf  
Philipp-Platz-Straße 9A/  
Spandauer Allee  
Tel.: 0 33 02 / 49 98 29 - 0  
Fax.: 0 33 02 / 49 98 29 - 22

14513 Teltow bei Potsdam  
Schenkendorfer Weg 10 /  
Stahndorfer Straße  
Tel.: 0 33 28 / 33 94 - 0  
Fax.: 0 33 28 / 33 94 - 222

15366 Neuenhagen  
bei Berlin  
Am Wall 51  
Tel.: 0 33 42 / 23 69 - 0  
Fax.: 0 33 42 / 23 69 - 99

12557 Berlin  
Glienicker Straße 101  
Tel.: 0 30 / 64 89 758 - 0  
Fax.: 0 30 / 64 89 758 - 22

S.p.A.

310 CASINE di OSTRA (AN) Italy  
E-mail: export@messersi.it

Tel.071.688771 r.a. - Fax 071.688586



Änderungen ohne Ankündigung vorbehalten, Angaben ohne Gewähr.

90060125-D