

STAHLSCHNEIDER CC420S



Solide und kompakt mit starkem Schnitt!

Technische Daten CC 420 S

Abmessung		
Gesamtlänge ^{1,2}	1095 mm	43 inches
Gesamtbreite ¹	794 mm	31 inches
Gesamthöhe	330 mm	13 inches
Öffnungsweite max.	145 mm	6 inches
Eindringtiefe, ca.	220 mm	9 inches
Gewichtsangaben		
Gesamtgewicht mit hydr. Drehantrieb und Anbauplatte, ca.	300 kg	661 lbs
Gesamtgewicht mit hydr. Drehantrieb, ohne Anbauplatte, ca.	275 kg	606 lbs
Empfohlenes Trägergerätegewicht ³	3 - 6 t	6613 - 13228 lbs
Hydraulischer Anschluss		
Anschlussdruck min.	17,5 MPa (175 bar)	2538 psi
Anschlussdruck max.	27,0 MPa (270 bar)	3910 psi
Arbeitsdruck	50,0 MPa (500 bar)	7251 psi
Ölstrom max.	100 l/min	26,4 US gal/min
Leistung (bei Anschlussdruck > 17,5 MPa (175 bar))		
Schneidkraft max. ⁴	740 kN (75,4 t)	166358 lbf
Zeit zum Schliessen ⁵	ca. 2,3 s	ca. 2,3 s
Zeit zum Öffnen ⁵	ca. 1,8 s	ca. 1,8 s
Schneidkapazität (Auswahl max. Profilquerschnitte)		
I-Profil DIN 1025 - S235JR - IPE 120		
U-Profil DIN 1026 - S235 JO - U-140		
T-Profil EN 10055 - T20-Stahl - S235JR		
Rohr DIN 2458 - S235JR - 139,4 x 8		

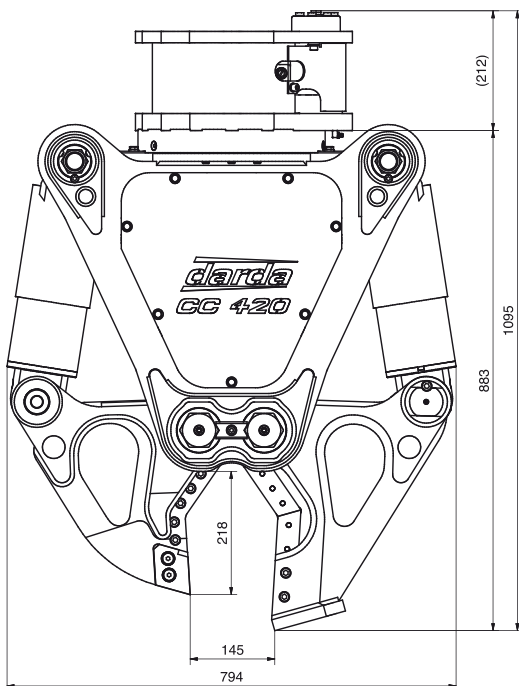

¹ Wert bei voller Öffnungsweite ² Wert ohne Aufnahmepl., mit Drehantr. ³ Abhängig von Tragfähigkeitstab.

⁴ Wert in der Mitte der Schneiden ⁵ Wert bei einem Ölstrom von 70 l/min

Anbauplatten an verschiedene Trägergeräte auf Anfrage



darda

We've got the power.

Darda GmbH
Im Tal 1

Fon + 49 (0) 77 02 / 43 91 - 0

Fax + 49 (0) 77 02 / 43 91 - 12

info@darda.de

www.darda.de

Unser Händler:

TRIBAC Baumaschinen

16761 Hennigsdorf

Philipp-Pfarr-Straße 9A /
Spandauer Allee
Tel.: 0 33 02 / 49 98 29 - 0
Fax.: 0 33 02 / 49 98 29 - 22

14513 Teltow bei Potsdam

Schenkendorfer Weg 10 /
Stahnsdorfer Straße
Tel.: 0 33 28 / 33 94 - 0
Fax.: 0 33 28 / 33 94 - 222

15366 Neuenhagen

bei Berlin
Am Wall 51
Tel.: 0 33 42 / 23 69 - 0
Fax.: 0 33 42 / 23 69 - 99

12557 Berlin

Glienicker Straße 101
Tel.: 0 30 / 64 89 758 - 0
Fax.: 0 30 / 64 89 758 - 22



www.tribac.de · info@tribac.de