

// Zubehör

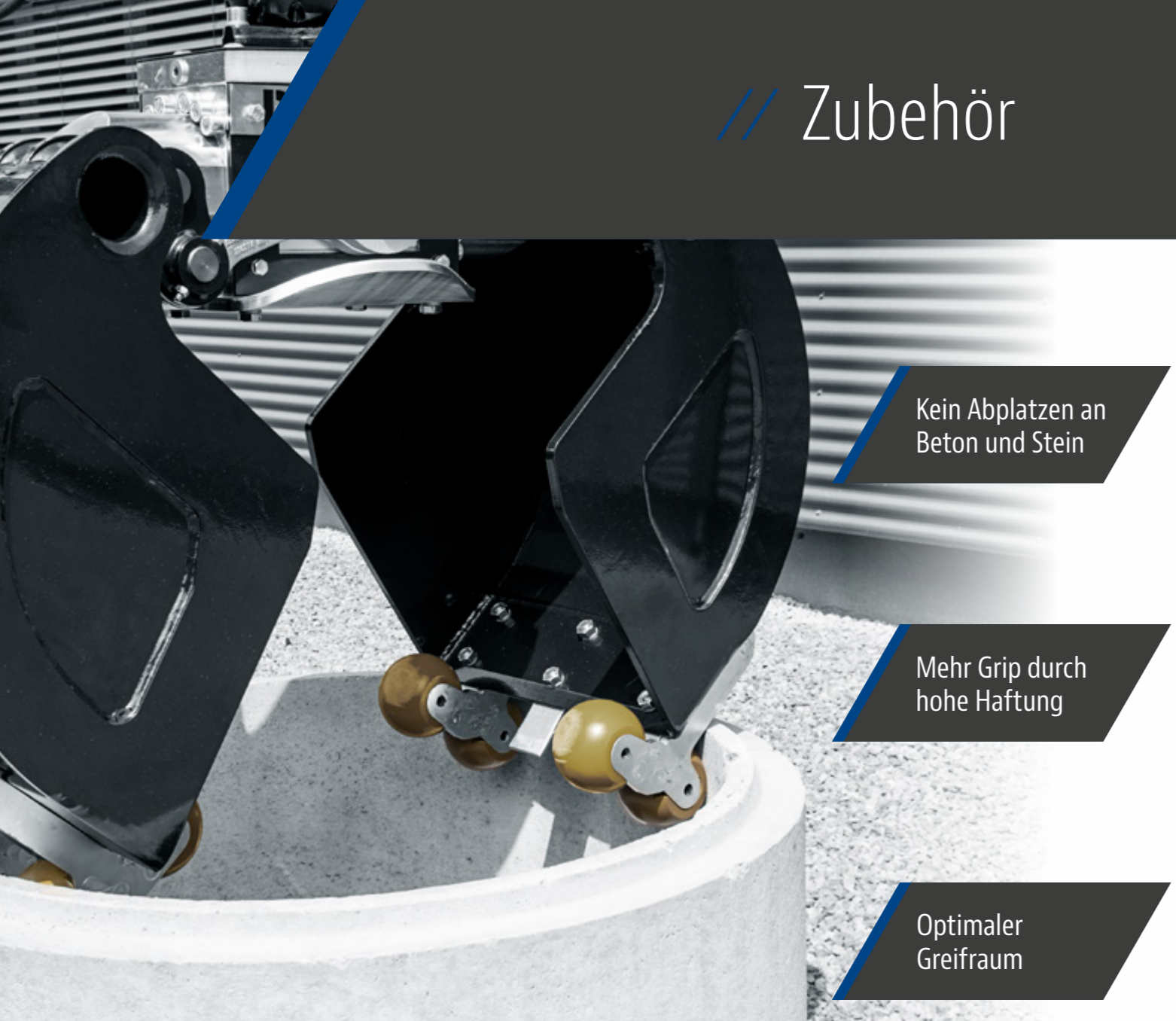

Kein Abplatzen an Beton und Stein

Mehr Grip durch hohe Haftung

Optimaler Greifraum



// Lieferbares Zubehör

- Schraubadapter für Schnellwechselaufnahme Lehnhoff MS/HS
- Schraubadapter für andere Schnellwechselaufnahmen auf Anfrage
- Auf Anfrage Adapterflansch für Eigenlösung
- Pendelaufnahme
- Pendeladapter
- Softgrip
- Pipegrip

// Lieferumfang

- Greifer mit Schalen
- Schraubbare Zähne
- Rotator

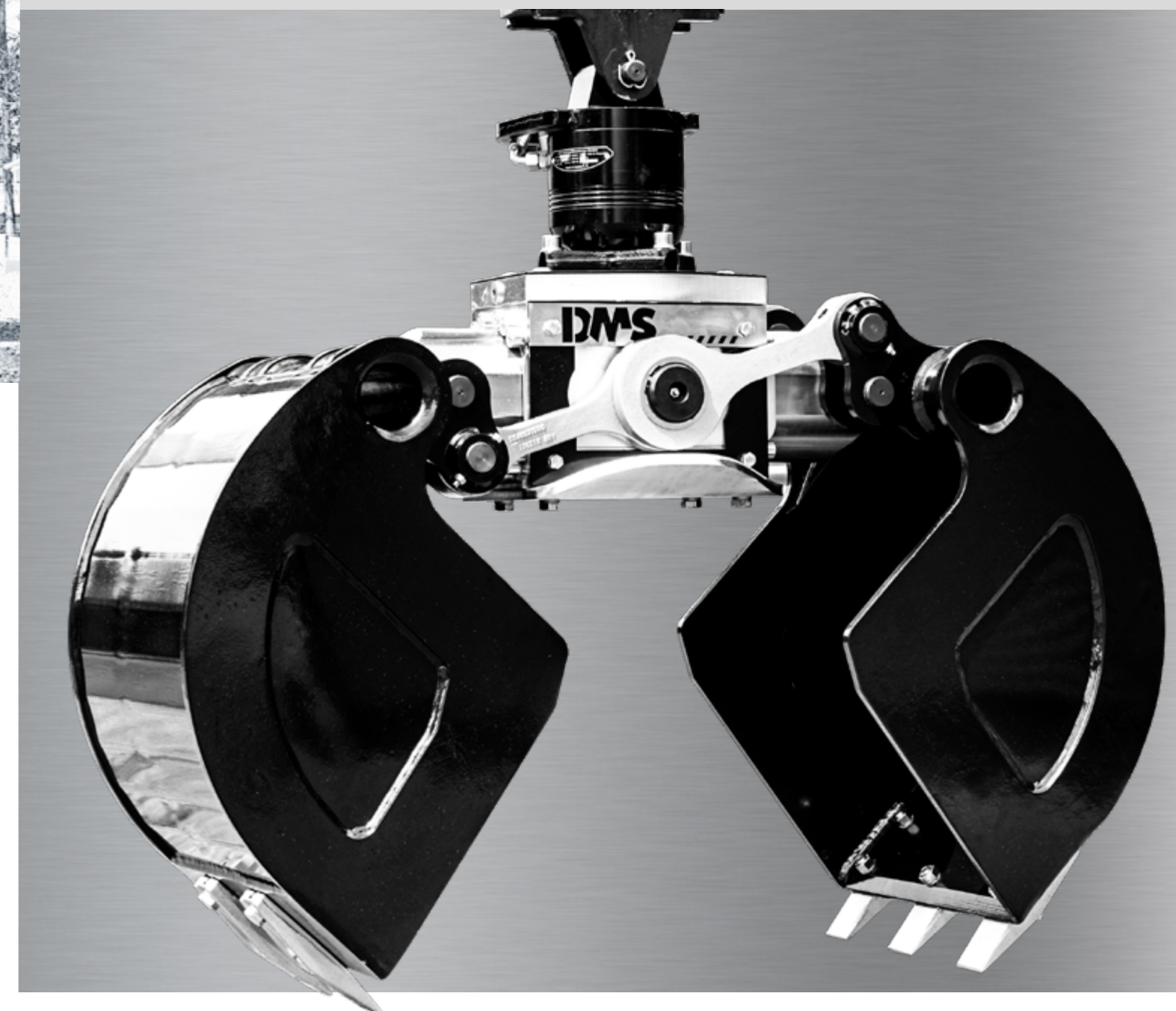

pipegrip
für z.B. Rohre, Schachtringe, Blockstufen uvm.

softgrip
für sehr glatte Oberflächen z.B. geschliffener Granit

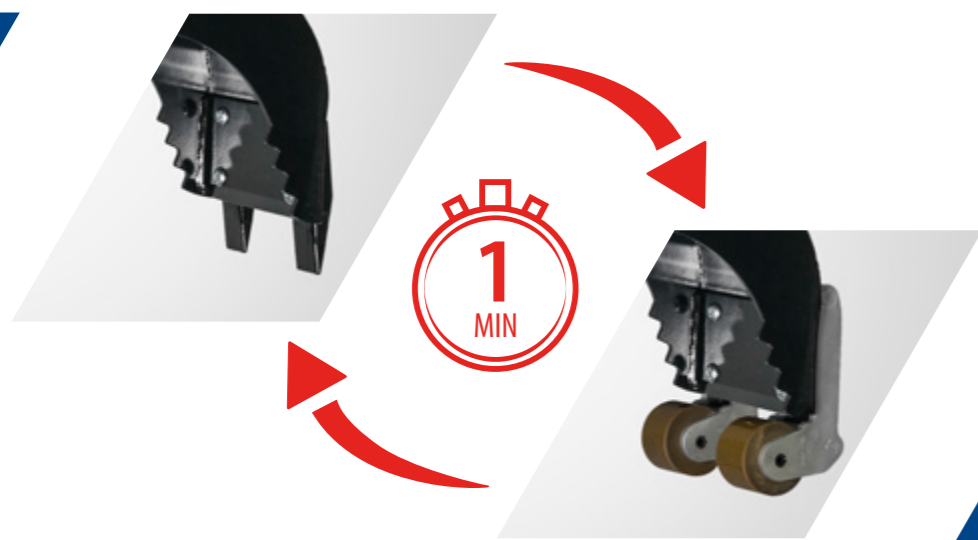

// Ihr zuständiger Händler:

TRIBAC Baumaschinen

16761 Hennigsdorf
Philipp-Pfarr-Straße 9A / Spandauer Allee
Tel.: 0 33 02 / 49 98 29 - 0
Fax.: 0 33 02 / 49 98 29 - 22

15366 Neuenhagen bei Berlin
Am Wall 51
Tel.: 0 33 42 / 23 69 - 0
Fax.: 0 33 42 / 23 69 - 99

14513 Teltow bei Potsdam
Schenkendorfer Weg 10 / Stahnsdorfer Straße
Tel.: 0 33 28 / 33 94 - 0
Fax.: 0 33 28 / 33 94 - 222

12557 Berlin
Glienicker Straße 101
Tel.: 0 30 / 64 89 758 - 0
Fax.: 0 30 / 64 89 758 - 22

TRIBAC GmbH
www.tribac.de · info@tribac.de

© DMS Technologie GmbH
Impressum:
Steinbacher Str. 62
64658 Fürth

MADE IN GERMANY
Telefon 06253 / 806021-0
Telefax 06253 / 806021-29

Solange der Vorrat reicht.
Irrtümer, Änderungen und
Druckfehler vorbehalten.

Email info@dms-tec.de
Internet www.dms-tec.de



GRABGREIFER 2-9t
alternativ pendelnd oder fest

www.dms-tec.de



/// Ihre Vorteile



Nummer 1
im Leistungs-
Gewichtsverhältnis

Durchdachte Bauweise
keine Schläuche
unterhalb vom Antrieb

Qualität
mit hoher
Zuverlässigkeit

Einziger
Zylinderantrieb

100% geschützte
Kolbenstange

/// Technische Daten

Beim Ausheben von Gräben und Schächten sind in Gebieten mit dichter Besiedlung die Platzverhältnisse auf den Baustellen immer häufiger beengt und mit Hindernissen versehen. Hier ist beim Arbeiten mit dem Anbaugerät besondere Präzision gefragt, auch dann, wenn Schüttgüter punktgenau platziert oder von oben aufgenommen werden sollen.

Der Grabgreifer von DMS Technologie ist sowohl in pendelndem, als auch in festem Anbau ein wahrer Alleskönner, der die Anforderungen von präzisen Grabergebnissen hervorragend meistert. Neben den DMS Sortier- und Abbruchgreifern ermöglicht auch beim Grabgreifer der patentierte Hydraulizylinder eine kompakte Bauweise mit optimalen Volumenverhältnissen.

- 1 Vollständig gekapselter Kolben
- 2 Starker Rotator
- 3 Innenliegende Ölkanäle
- 4 Hochwertige Buchsen mit Langzeitschmierung
- 5 Geschützte und gut zugängliche Schmierstellen
- 6 Schraubbare Zähne

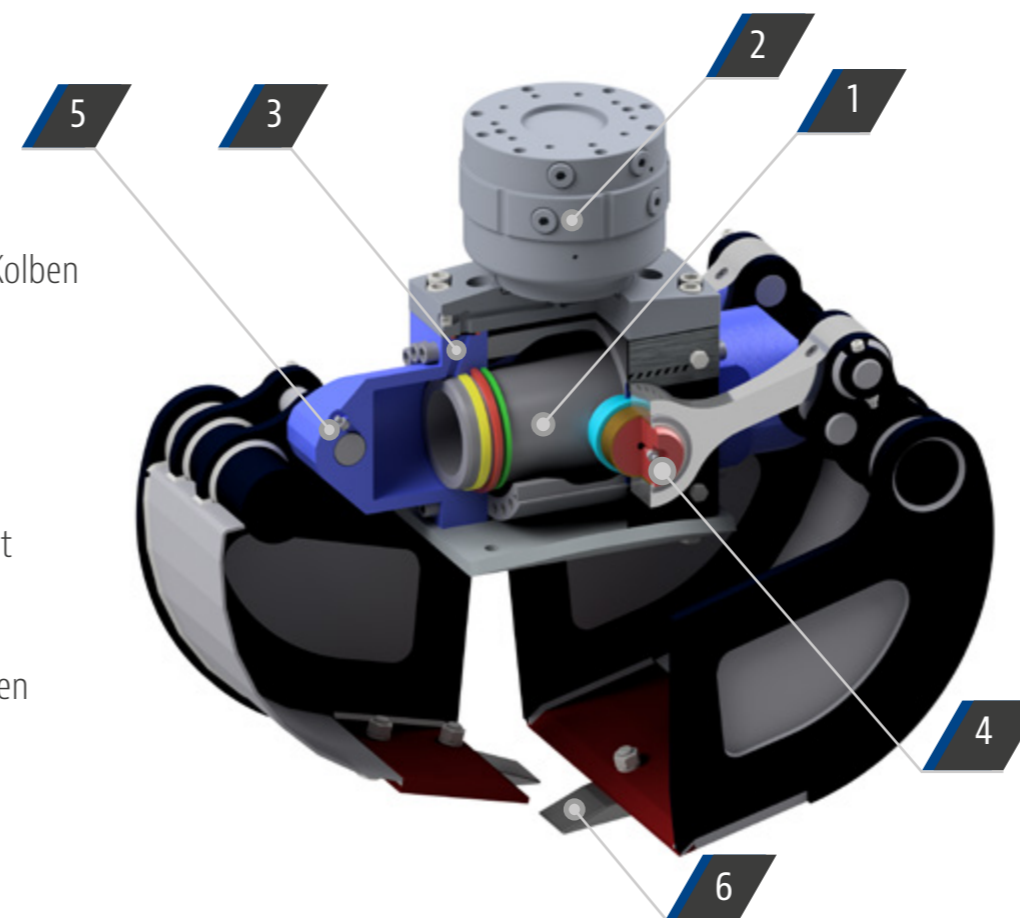

Baggerdienstgewicht:

Typ:	pendelnd			pendelnd			pendelnd	
	1-2t	1-3,5t	2-3,5t	2-3,5t	3,5-6t	3,5-6t	6-9t	6-9t
Gewicht (ohne Rotator) [kg]:	115	115	115	199	199	199	348	348
Betriebsdruck max. [bar]:	250	250	250	250	250	250	280	280
Schließkraft [kN]:	16	16	16	20	20	20	26	26
Drehmoment [Nm]:	1000	1000	1200	1200	1200	2500	1200	3000
Gewicht Rotator [kg]:	20	20	29	37	37	52	29	77
Anzahl Zähne:	3	3	3	3	3	3	5	5
Tragkraft (an Pos. A) [kg]:	2000	-	3500	3500	-	6000	-	9000
Max Ausschwenken durch Pendeln [mm]:	-	750	-	-	950	-	1150	-

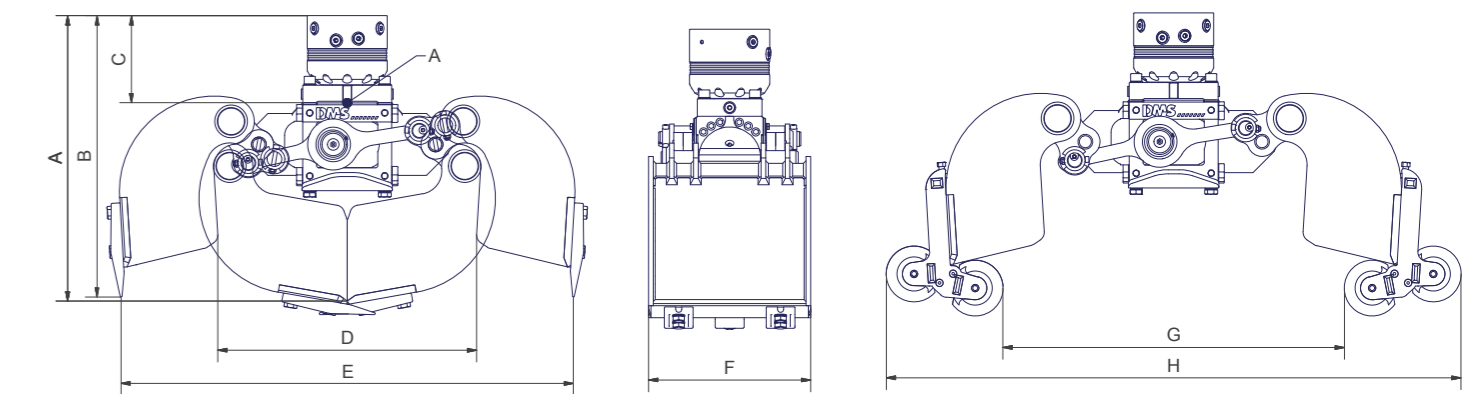

Baggerdienstgewicht:

Typ:	pendelnd			pendelnd			pendelnd	
	1-2t	1-3,5t	2-3,5t	2-3,5t	3,5-6t	3,5-6t	6-9t	6-9t
Inhalt [l]:	50	50	50	70	70	70	200	200
Empf. Literleistung Drehen [l]:	6-25	6-25	6-25	6-25	6-25	15-25	6-25	15-25
Empf. Literleistung Greifen [l]:	25-40	25-45	25-45	30-45	30-45	30-45	40-80	40-80
A in mm:	573	636	616	707	777	731	1027	964
B in mm:	565	627	608	688	751	713	856	794
C in mm:	145	208	188	197	259	221	248	185
D in mm:	559	559	559	673	673	673	839	839
E in mm:	976	976	976	1205	1205	1205	1721	1721
F in mm:	350	350	350	400	400	400	500	500

pipegrip / softgrip

Anzahl:	3	3	3	3	3	3	4	4
Hebelast [kg]:	350	350	350	600	600	600	900	900
G in mm:	750	750	750	980	980	980	1500	1500
H in mm:	1200	1200	1200	1400	1400	1400	1900	1900