

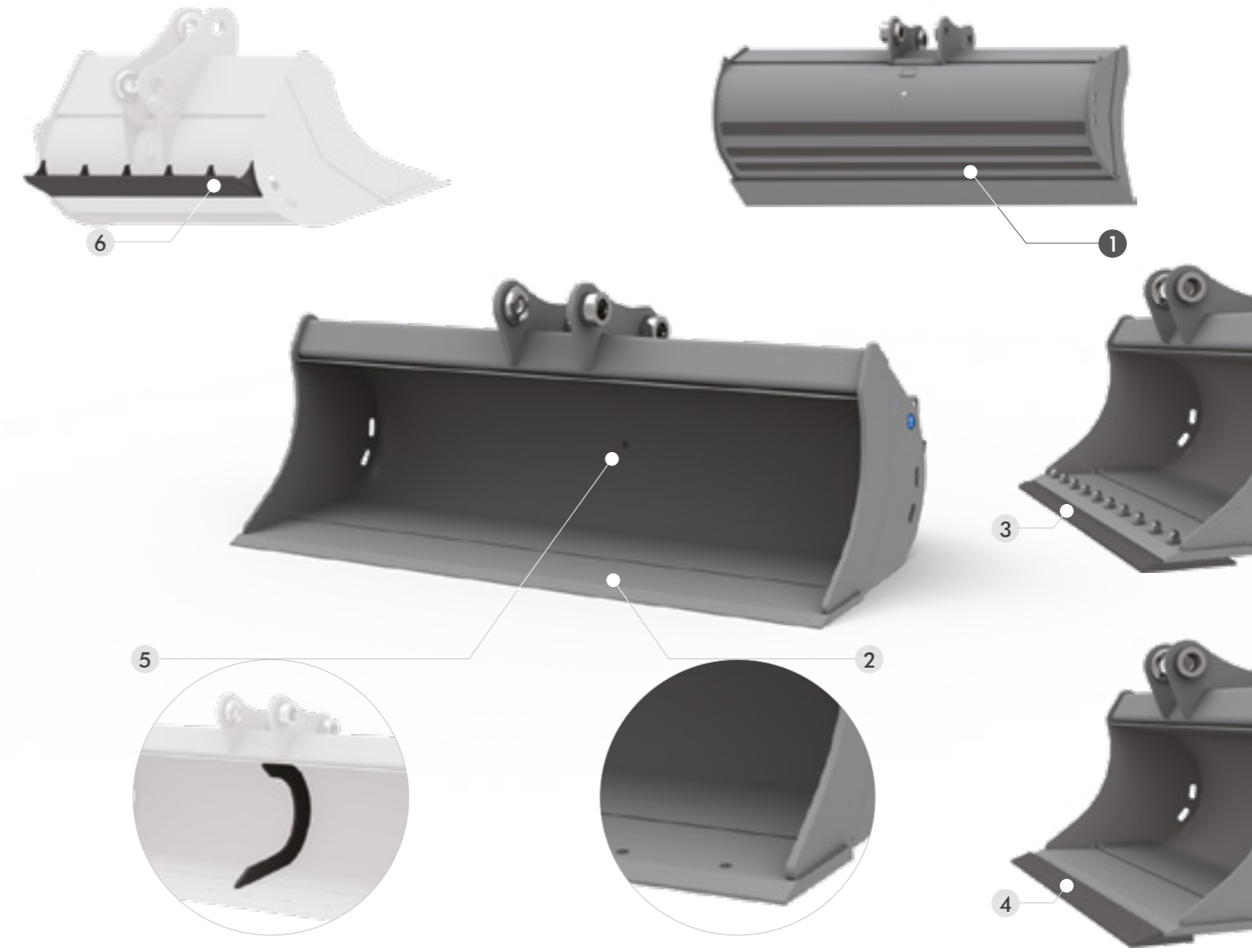

ADAPTERS



STANDARD TECHNISCHE DATEN

1 VERSTÄRKTER VERSCHLEISS-SCHUTZ
 LE FASCE DI RINFORZO ORIZZONTALI SALVAGUARDANO IL FONDO
 DIE WAAGERECHTEN VERSTÄRKUNGEN BIETEN OPTIMALEN VERSCHLEISSSCHUTZ UND SCHÜTZEN DIE STRUKTUR.

ZUBEHÖR

- 2 GELOCHTES MESSER**
- 3 VERSCHRAUBTES MESSER HB400**
 VERSCHRAUBTES MESSER IN HB400 UMKEHRBAR. EMPFOHLEN FÜR BESONDERS ABRASIVE BÖDEN.
- 4 UNTERSCHWEISSMESSER AUS HB500**
- 5 SICHEL ZUR VERSTÄRKUNG**
 GARANTIERT EINE HÖHERE STABILITÄT BEI WANNEN AB 1400 MM. **STARK EMPFOHLEN BEI LÖFFELN MIT EINER BREITE VON 1400 MM ODER MEHR**
- 6 RÜCKENSCHNEIDE**
 DIE RÜCKENSCHNEIDE DIEN TUM ABZIEHEN UND GLÄTTEN DER OBERFLÄCHE.

TRIBAC Baumaschinen

16761 Hennigsdorf
 Philipp-Pförr-Straße 9A /
 Spandauer Allee
 Tel.: 0 33 02 / 49 98 29 - 0
 Fax.: 0 33 02 / 49 98 29 - 22

15366 Neuenhagen bei Berlin
 Am Wall 51
 Tel.: 0 33 42 / 23 69 - 0
 Fax.: 0 33 42 / 23 69 - 99

14513 Teltow bei Potsdam
 Schenkendorfer Weg 10 /
 Stahnsdorfer Straße
 Tel.: 0 33 28 / 33 94 - 0
 Fax.: 0 33 28 / 33 94 - 222

12557 Berlin
 Glienicke Straße 101
 Tel.: 0 30 / 64 89 758 - 0
 Fax.: 0 30 / 64 89 758 - 22

www.tribac.de · info@tribac.de

EXTRABREITE UND -NIEDRIGE AUSFÜHRUNG ZUM ZIEHEN UND INSTANDHALTEN VON GRÄBEN, BÖSCHUNGEN UND TERRASSEN. MIT ABLAUFLÖCHERN AN DEN SEITEN UND AM BODEN VERSEHEN.

BEI BREITEN ÜBER 1400 MM WIRD DER EINBAU VON VERSTÄRKUNGSEINFASSUNGEN DRINGEND EMPFOHLEN, UM BESCHÄDIGUNGEN DES LÖFFELS BEI SCHWEREN ARBEITSBELASTUNGEN ODER BEIM EINSATZ AUF BESONDERS HARTEM BODEN ZU VERMEIDEN:

- BREITEN VON 1400 BIS 1500 MM: NR. 1 SICHEL
- BREITEN VON 1600 BIS 1800 MM: NR. 2 SICHEL
- BREITEN VON 2000 BIS 2200 MM: NR. 3 SICHEL

MOD.	SP30	SP35	SP40	SP40	SP45	SP50	SP55	SP60	SP65 GD	SP70 GD
TONS	1,0 - 1,8	1,8 - 2,5	2,0 - 2,5	2,5 - 4,0	4,0 - 5,0	5,0 - 7,5	7,5 - 10,0	10,0 - 12,0	12,0 - 16,0	15,0 - 19,0

SP30 MASCHINENGEWICHT 1,0 - 1,8

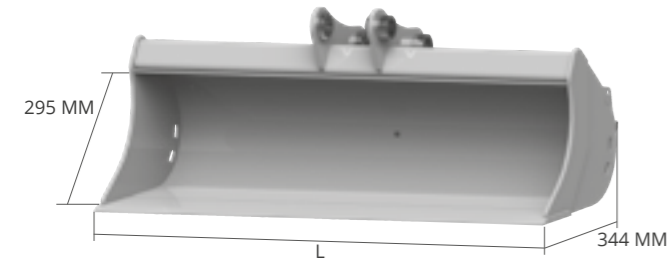

L MM	GEWICHT KG*	KAP. SAE L	ADAPTERS	€
600	28	41	AF - AR - CS	333,00
			CR - S - CM	344,00
			CW - CS JANUS PRO	355,00
800	37	58	AF - AR - CS	349,00
			CR - S - CM	360,00
			CW - CS JANUS PRO	371,00
1000	46	74	AF - AR - CS	365,00
			CR - S - CM	375,00
			CW - CS JANUS PRO	387,00

ZUBEHÖR

6 RÜCKENSCHNEIDE	€
	145,00
	173,00
	192,00

SP35 MASCHINENGEWICHT 1,8 - 2,5

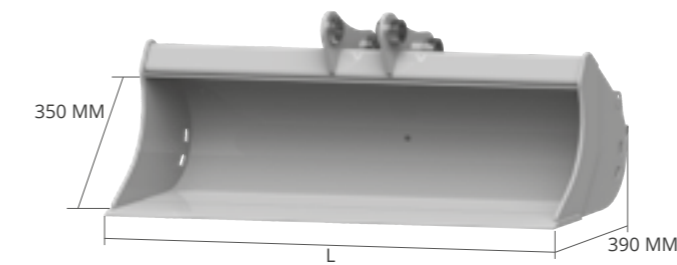
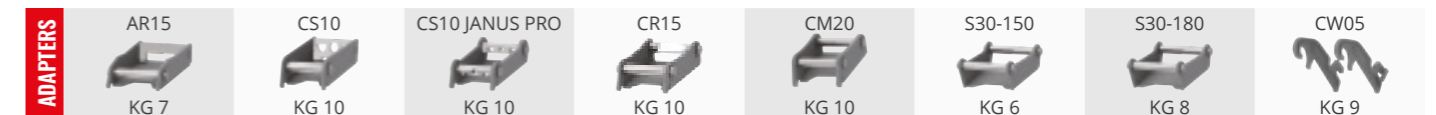

L MM	GEWICHT KG*	KAP. SAE L	ADAPTERS	€
800	44	75	AF - AR - CS	366,00
			CR - S - CM	377,00
			CW - CS JANUS PRO	389,00
1000	53	96	AF - AR - CS	385,00
			CR - S - CM	395,00
			CW - CS JANUS PRO	408,00
1200	62	117	AF - AR - CS	423,00
			CR - S - CM	441,00
			CW - CS JANUS PRO	454,00

ZUBEHÖR

2 GELOCHTES MESSER	3 VERSCHRAUBTES MESSER HB400	4 UNTERSCHWEISS-MESSER AUS HB500	6 RÜCKENSCHNEIDE
€	€	€	€
35,00	94,00	76,00	173,00
35,00	96,00	93,00	192,00
40,00	112,00	111,00	212,00

SP40 MASCHINENGEWICHT 2,0 - 2,5

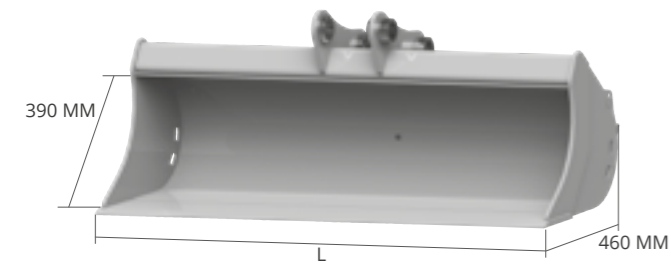

L MM	GEWICHT KG*	KAP. SAE L	ADAPTERS	€
1000	72	125	AF - AR - CS	562,00
			CR - S - CM	573,00
			CW - CS JANUS PRO	584,00
1200	85	154	AF - AR - CS	581,00
			CR - S - CM	594,00
			CW - CS JANUS PRO	605,00

ZUBEHÖR

2 GELOCHTES MESSER	3 VERSCHRAUBTES MESSER HB400	4 UNTERSCHWEISS-MESSER AUS HB500	5 SICHEL ZUR VERSTÄRKUNG	6 RÜCKENSCHNEIDE
€	€	€	€	€
35,00	152,00	152,00	50,00	192,00
40,00	182,00	182,00	50,00	212,00

SP40 MASCHINENGEWICHT 2,5 - 4,0

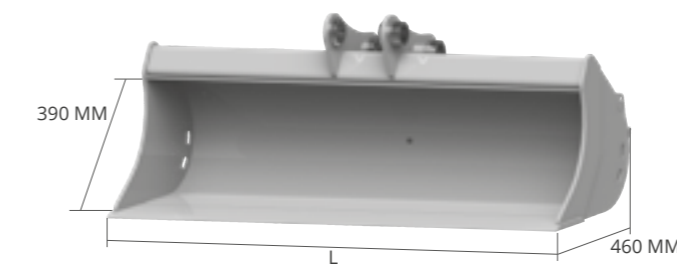
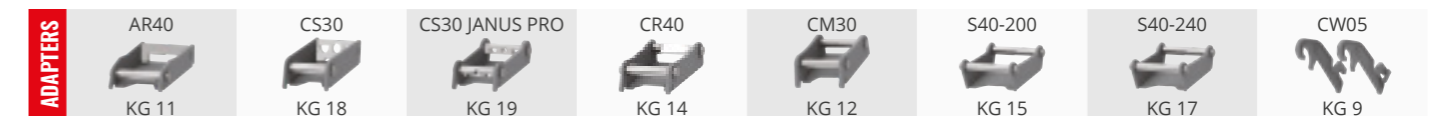

L MM	GEWICHT KG*	KAP. SAE L	ADAPTERS	€
1000	72	125	AF - AR - CS	562,00
			CR - S - CM	573,00
			CW - CS JANUS PRO	584,00
1200	85	154	AF - AR - CS	581,00
			CR - S - CM	594,00
			CW - CS JANUS PRO	605,00
1400	98	182	AF - AR - CS	609,00
			CR - S - CM	621,00
			CW - CS JANUS PRO	632,00

ZUBEHÖR

2 GELOCHTES MESSER	3 VERSCHRAUBTES MESSER HB400	4 UNTERSCHWEISS-MESSER AUS HB500	5 SICHEL ZUR VERSTÄRKUNG	6 RÜCKENSCHNEIDE
€	€	€	€	€
35,00	152,00	152,00	50,00	192,00
40,00	182,00	182,00	50,00	212,00
45,00	217,00	211,00	50,00 EMPFOHLEN NR. 1 SICHEL	231,00

* Gewicht des Löffel ohne Anbauteile und Zähne

* Gewicht des Löffel ohne Anbauteile und Zähne

SP45 MASCHINENGEWICHT 4,0 - 5,0

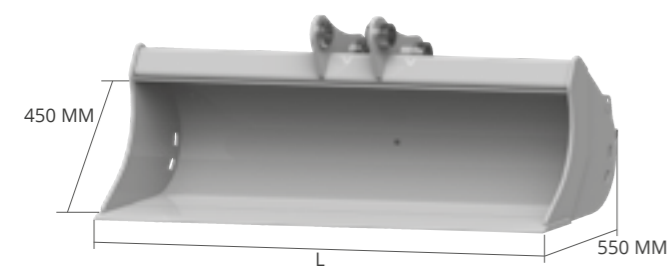

L MM	GEWICHT KG*	KAP. SAE L	ADAPTERS	€
1200	113	213	AF - AR - CS	756,00
			CR - S - CM	768,00
			CW - CS JANUS PRO	779,00
1400	130	254	AF - AR - CS	860,00
			CR - S - CM	872,00
			CW - CS JANUS PRO	882,00
1500	138	274	AF - AR - CS	931,00
			CR - S - CM	941,00
			CW - CS JANUS PRO	953,00
1600	146	295	AF - AR - CS	1.002,00
			CR - S - CM	1.014,00
			CW - CS JANUS PRO	1.026,00

ZUBEHÖR

2 GELOCHTES MESSER €	3 VERSCHRAUBTES MESSER HB400 €	4 UNTERSCHWEISS- MESSER AUS HB500 €	5 SICHEL ZUR VERSTÄRKUNG €	6 RÜCKENSCHNEIDE €
40,00	182,00	182,00	73,00	231,00
45,00	209,00	211,00	73,00 EMPFOHLEN NR. 1 SICHEL	231,00
50,00	235,00	225,00	73,00 EMPFOHLEN NR. 1 SICHEL	240,00
55,00	260,00	239,00	73,00 EMPFOHLEN NR. 2 SICHEL	249,00

SP50 MASCHINENGEWICHT 5,0 - 7,5

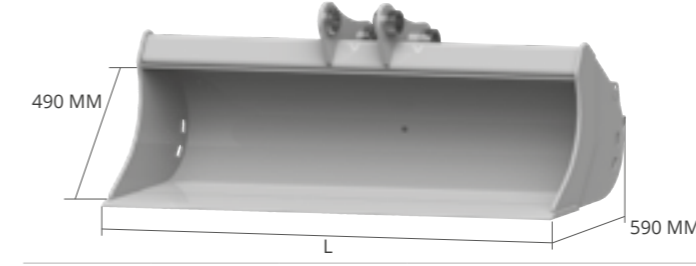

L MM	GEWICHT KG*	KAP. SAE L	ADAPTERS	€
1200	136	250	AF - AR - CS	836,00
			CR - S - CM	848,00
			CW - CS JANUS PRO	859,00
1400	156	298	AF - AR - CS	996,00
			CR - S - CM	1.006,00
			CW - CS JANUS PRO	1.019,00
1600	176	345	AF - AR - CS	1.159,00
			CR - S - CM	1.169,00
			CW - CS JANUS PRO	1.181,00
1800	196	392	AF - AR - CS	1.322,00
			CR - S - CM	1.334,00
			CW - CS JANUS PRO	1.344,00

ZUBEHÖR

2 GELOCHTES MESSER €	3 VERSCHRAUBTES MESSER HB400 €	4 UNTERSCHWEISS- MESSER AUS HB500 €	5 SICHEL ZUR VERSTÄRKUNG €	6 RÜCKENSCHNEIDE €
40,00	182,00	182,00	82,00	231,00
45,00	209,00	211,00	82,00 EMPFOHLEN NR. 1 SICHEL	250,00
50,00	245,00	240,00	82,00 EMPFOHLEN NR. 2 SICHEL	268,00
55,00	278,00	269,00	82,00 EMPFOHLEN NR. 2 SICHEL	288,00

SP55 MASCHINENGEWICHT 7,5 - 10,0

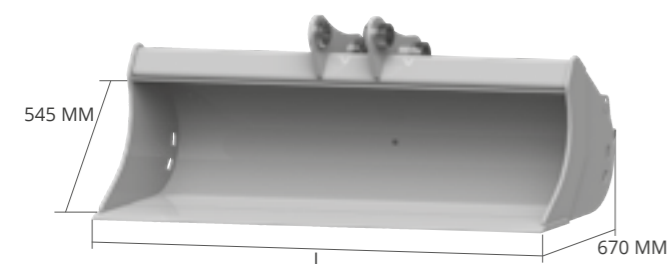

L MM	GEWICHT KG*	KAP. SAE L	ADAPTERS	€
1200	183	326	AF - CS	1.109,00
			CR - S - CM	1.121,00
			CW - CS JANUS PRO	1.131,00
1400	209	387	AF - CS	1.256,00
			CR - S - CM	1.269,00
			CW - CS JANUS PRO	1.279,00
1600	236	447	AF - CS	1.466,00
			CR - S - CM	1.477,00
			CW - CS JANUS PRO	1.488,00
1800	263	507	AF - CS	1.672,00
			CR - S - CM	1.683,00
			CW - CS JANUS PRO	1.694,00

ZUBEHÖR

2 GELOCHTES MESSER €	3 VERSCHRAUBTES MESSER HB400 €	4 UNTERSCHWEISS- MESSER AUS HB500 €	5 SICHEL ZUR VERSTÄRKUNG €	6 RÜCKENSCHNEIDE €
40,00	182,00	182,00	107,00	268,00
45,00	209,00	211,00	107,00 EMPFOHLEN NR. 1 SICHEL	307,00
50,00	235,00	240,00	107,00 EMPFOHLEN NR. 2 SICHEL	345,00
55,00	278,00	269,00	107,00 EMPFOHLEN NR. 2 SICHEL	382,00

SP60 MASCHINENGEWICHT 10,0 - 12,0

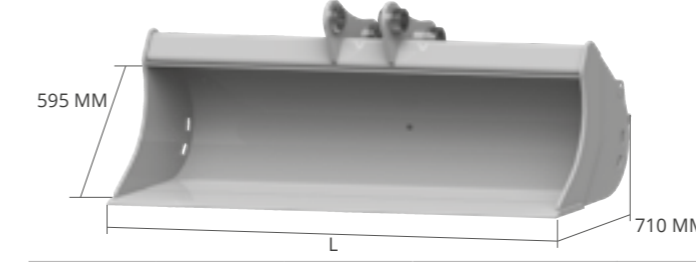

L MM	GEWICHT KG*	KAP. SAE L	ADAPTERS	€
1200	218	367	AF - CS	1.357,00
			CR - S - CM - CS JANUS PRO	1.368,00
			CW	1.497,00
1400	248	436	AF - CS	1.496,00
			CR - S - CM - CS JANUS PRO	1.506,00
			CW	1.636,00
1600	280	504	AF - CS	1.616,00
			CR - S - CM - CS JANUS PRO	1.628,00
			CW	1.756,00
1800	310	573	AF - CS	1.708,00
			CR - S - CM - CS JANUS PRO	1.718,00
			CW	1.848,00
2000	340	641	AF - CS	1.823,00
			CR - S - CM - CS JANUS PRO	1.835,00
			CW	1.963,00

ZUBEHÖR

2 GELOCHTES MESSER €	3 VERSCHRAUBTES MESSER HB400 €	4 UNTERSCHWEISS- MESSER AUS HB500 €	5 SICHEL ZUR VERSTÄRKUNG €	6 RÜCKENSCHNEIDE €
40,00	182,00	241,00	126,00	268,00
45,00	209,00	281,00	126,00 EMPFOHLEN NR. 1 SICHEL	307,00
50,00	235,00	320,00	126,00 EMPFOHLEN NR. 2 SICHEL	345,00
55,00	278,00	359,00	126,00 EMPFOHLEN NR. 2 SICHEL	382,00
65,00	308,00	398,00	126,00 EMPFOHLEN NR. 3 SICHEL	422,00

* Gewicht des Löffel ohne Anbauteile und Zähne

* Gewicht des Löffel ohne Anbauteile und Zähne

SP65 GD MASCHINENGEWICHT 12,0 - 16,0

ADAPTERS	CS100 KG 45	CS100 JANUS PRO KG 93	CM180 KG 66	S60 KG 57	CW20 KG 57
----------	----------------	--------------------------	----------------	--------------	---------------



L MM	GEWICHT KG*	KAP. SAE L	ADAPTERS	€
1400	318	631	AF - S - CM	1.979,00
			CS - CW	2.119,00
			CS JANUS PRO	3.479,00
1500	339	665	AF - S - CM	2.013,00
			CS - CW	2.153,00
			CS JANUS PRO	3.513,00
1600	359	699	AF - S - CM	2.050,00
			CS - CW	2.190,00
			CS JANUS PRO	3.550,00
1800	400	767	AF - S - CM	2.169,00
			CS - CW	2.309,00
			CS JANUS PRO	3.669,00
2000	440	835	AF - S - CM	2.305,00
			CS - CW	2.445,00
			CS JANUS PRO	3.805,00

ZUBEHÖR

2 GELOCHTES MESSER €	3 VERSCHRAUBTES MESSER HB400 €	4 UNTERSCHWEISS- MESSER AUS HB500 €	5 SICHEL ZUR VERSTÄRKUNG €	6 RÜCKENSCHNEIDE €
50,00	219,00	281,00	107,00 EMPFOHLEN NR. 1 SICHEL	307,00
55,00	245,00	300,00	107,00 EMPFOHLEN NR. 1 SICHEL	326,00
55,00	245,00	320,00	107,00 EMPFOHLEN NR. 2 SICHEL	345,00
60,00	288,00	359,00	107,00 EMPFOHLEN NR. 2 SICHEL	382,00
70,00	318,00	398,00	107,00 EMPFOHLEN NR. 3 SICHEL	407,00

SP70 GD MASCHINENGEWICHT 15,0 - 19,0

ADAPTERS	CS100 KG 45	CS100 JANUS PRO KG 93	CM180 KG 66	S60 KG 57	CW30 KG 66
----------	----------------	--------------------------	----------------	--------------	---------------

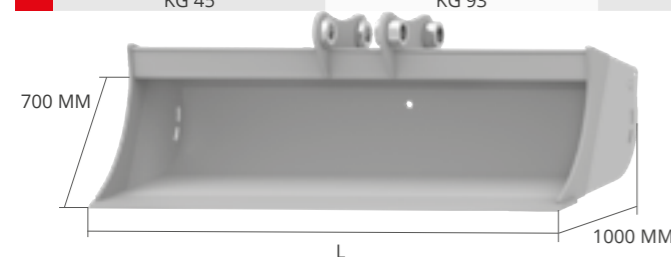

L MM	GEWICHT KG*	KAP. SAE L	ADAPTERS	€
1500	417	780	AF - S - CM	2.377,00
			CS - CW	2.527,00
			CS JANUS PRO	3.877,00
1600	442	820	AF - S - CM	2.431,00
			CS - CW	2.581,00
			CS JANUS PRO	3.931,00
1800	492	900	AF - S - CM	2.608,00
			CS - CW	2.758,00
			CS JANUS PRO	4.108,00
2000	540	980	AF - S - CM	2.754,00
			CS - CW	2.904,00
			CS JANUS PRO	4.254,00
2200	586	1060	AF - S - CM	2.930,00
			CS - CW	3.080,00
			CS JANUS PRO	4.430,00

ZUBEHÖR

2 GELOCHTES MESSER €	3 VERSCHRAUBTES MESSER HB400 €	4 UNTERSCHWEISS- MESSER AUS HB500 €	5 SICHEL ZUR VERSTÄRKUNG €	6 RÜCKENSCHNEIDE €
55,00	245	300,00	107,00 EMPFOHLEN NR. 1 SICHEL	326,00
55,00	245,00	320,00	107,00 EMPFOHLEN NR. 2 SICHEL	345,00
60,00	288,00	359,00	107,00 EMPFOHLEN NR. 2 SICHEL	382,00
70,00	318,00	398,00	107,00 EMPFOHLEN NR. 3 SICHEL	407,00
80,00	348,00	438,00	107,00 EMPFOHLEN NR. 3 SICHEL	431,00

* Gewicht des Löffel ohne Anbauteile und Zähne

