

Technische Daten

MOTOR

Modell	Komatsu SAA4D107E-3
Typ	wassergekühlter 4-Takt-Niederemissionsmotor mit Common-Rail-Direkteinspritzung und Turbolader mit Ladeluftkühlung
Motorleistung	
bei Nenndrehzahl	2.000 U/min
ISO 14396	110 kW / 150 PS
ISO 9249 (netto)	104 kW / 141 PS
Zylinderzahl	4
Bohrung × Hub	107 × 124 mm
Hubraum	4,5 l
Luftfiltertyp	Zweifach-Trockenluftfilter mit automatischer Staubaustragung und Verschmutzungsanzeige auf der Bedienkonsole
Kühlung	Kühlerlüfter in Saugausführung mit Kühlerschutzgitter
Lichtmaschine	24 V / 85 A
Anlasser	24 V / 4,5 kW
Kraftstoff	Diesekraftstoff gemäß EN 590 Klasse 2/Stufe D. Paraffinischer Diesekraftstoff (HVO, GTL, BTL) gemäß EN 15940:2016

HYDRAULIKSYSTEM

Typ	HydrauMind (elektronisches Load-Sensing-System mit Druckausgleichsventilen im geschlossenen Kreislauf)
Zusätzliche Steuerkreise	bis zu 2 weitere Steuerkreise mit Proportionalsteuerung und Schnellwechslerkreise können eingebaut werden
Hauptpumpe	regelbare Schrägscheiben- Kolbenpumpe für Ausleger, Stiel, Löffel, Schwenk- und Fahrtrieb
Max. Fördermenge	288 l/min
Einstellungen Überdruckventile	
Standard	380 kg/cm ²
Fahrtrieb	420 kg/cm ²
Schwenken	295 kg/cm ²
Vorsteuerkreis	36 kg/cm ²

SCHWENKWERK

Typ	Axialkolbenmotor mit doppeltem Planetenuntersetzungsgetriebe
Schwenkarretierung	elektrisch betätigte Lamellenbremse im Ölbad, integriert in Schwenkantrieb
Schwenkgeschwindigkeit	0 - 11 U/min
Schwenkmoment	41 kNm

LENKSYSTEM

Steuerung	hydraulisches Orbitrol-Lenkssystem über unabhängige Zahnradpumpe
Kleinster Wenderadius	6.790 mm (über Mitte Außenrad)

BREMSSYSTEM

Typ	vollhydraulisches Zweikreisbremssystem mit unabhängiger Zahnradpumpe
Betriebsbremsen	nasse Lamellenbremsen in den Endantrieben
Feststellbremse	mittels Federkraft angezogene und hydraulisch gelöste Lamellenbremse

GETRIEBE

Typ	vollautomatisches Powershift- Getriebe mit permanentem Allradantrieb
Fahrmotoren	Axialkolbenmotor
Max. Druck	380 bar
Fahrtrieb	Automatik + 3 Fahrstufen
Max. Fahrgeschwindigkeiten	
Hi / Lo / Kriechgang	35,0 / 10,0 / 2,5 km/h
Die Höchstgeschwindigkeit kann auf 20 km/h begrenzt werden.	
Max. Zugkraft	10.900 kg
Achspendelwinkel	10°, in jeder Position von der Kabine aus zu sperren

FÜLLMENGEN

Kraftstofftank	325 l
Kühlsystem	22 l
Motoröl	18 l
Schwenkantrieb	4,5 l
Hydrauliköltank	166 l
Getriebe	3,0 l
Differential vorn	9,5 l
Differential hinten	12,4 l
Endantrieb vorn	2,5 l
Endantrieb hinten	2,5 l
Schwenkwerksschmierung	9,0 l
AdBlue®-Tank	29,6 l

UMWELT

Motoremissionen	gemäß europäischer Abgasnorm EU Stufe IV
Geräuschpegel	
LwA Umgebung	102 dB(A) (2000/14/EC Stufe II)
LpA Fahrerohr	69 dB(A) (ISO 6396 dynamischer Test)
Vibrationspegel (EN 12096:1997)	
Hand-Arm-Vibrationen	≤ 2,5 m/s ² (Unsicherheit K = 0,49 m/s ²)
Ganzkörper-Vibrationen	≤ 0,5 m/s ² (Unsicherheit K = 0,16 m/s ²)
Enthält fluoriertes Treibhausgas HFC-134a (GWP 1430). Gasmenge 0,9 kg; CO ₂ -Äquivalent 1,29 t	

BETRIEBSGEWICHT (CA.)

Unterwagenausführung	Monoblockausleger	Verstellausleger
Ohne Abstützung	16.190 kg	16.590 kg
Schild hinten	16.910 kg	17.310 kg
Pratzen hinten	17.190 kg	17.590 kg
2 Pratzen + Schild	17.910 kg	18.310 kg
4 Pratzen	18.190 kg	18.590 kg

Betriebsgewicht inklusive angegebener Arbeitsausrüstung, 2.500 mm Stiel, Fahrer, Schmier- und Kühlmittel, vollem Kraftstofftank, Löffel (475 kg) und Standardausrüstung.

MAX. LÖFFELVOLUMEN UND -GEWICHT

Stiellänge	Monoblockausleger		
	2,1 m	2,5 m	3,0 m
Schüttgewicht bis zu 1,2 t/m ³	1,13 m ³ 675 kg	0,75 m ³ 525 kg	0,66 m ³ 495 kg
Schüttgewicht bis zu 1,5 t/m ³	0,94 m ³ 615 kg	0,66 m ³ 495 kg	0,56 m ³ 465 kg
Schüttgewicht bis zu 1,8 t/m ³	0,75 m ³ 525 kg	0,56 m ³ 465 kg	0,47 m ³ 435 kg
Stiellänge	Verstellausleger		
	2,1 m	2,5 m	3,0 m
Schüttgewicht bis zu 1,2 t/m ³	1,13 m ³ 675 kg	1,04 m ³ 645 kg	0,94 m ³ 615 kg
Schüttgewicht bis zu 1,5 t/m ³	0,94 m ³ 615 kg	0,85 m ³ 585 kg	0,75 m ³ 525 kg
Schüttgewicht bis zu 1,8 t/m ³	0,75 m ³ 525 kg	0,75 m ³ 525 kg	0,66 m ³ 495 kg

Max. Löffelvolumen und -gewicht gem. ISO 10567:2007.

Setzen Sie sich bitte mit Ihrem regionalen Händler in Verbindung, um die optimale Auswahl von Löffeln und Anbaugeräten für Ihren speziellen Einsatzbereich abzustimmen.

LOSBRUCH- UND REISSKRAFT

Stiellänge	2,1 m	2,5 m	3,0 m
Losbrechkraft	95 kN	95 kN	95 kN
Losbrechkraft bei PowerMax	102 kN	102 kN	102 kN
Reißkraft	71 kN	60 kN	50 kN
Reißkraft bei PowerMax	76 kN	64 kN	53 kN

Abmessungen & Arbeitswerte

MONOBLOCKAUSLEGER

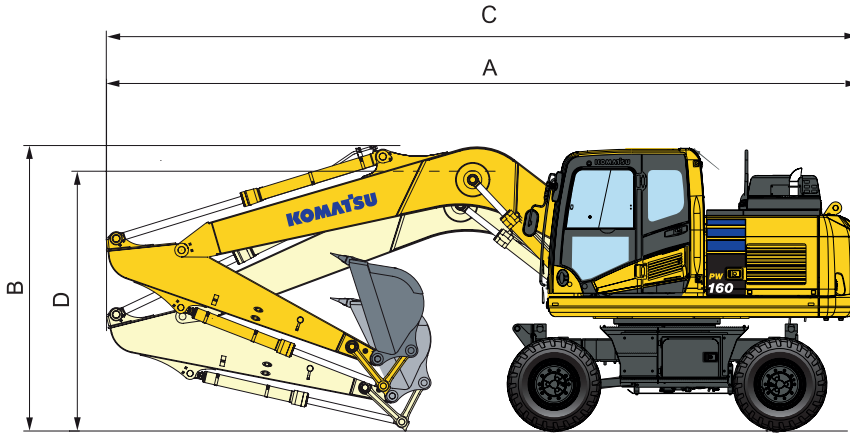

Fahrstellung

Stiellänge	A	B
2.100 mm	8.020 mm	3.965 mm
2.500 mm	8.020 mm	3.965 mm
3.000 mm	8.075 mm	3.965 mm

* In Fahrstellung, ohne Löffel

Transportstellung

Stiellänge	C	D
2.100 mm	8.325 mm	2.990 mm
2.500 mm	8.350 mm	3.070 mm
3.000 mm	8.885 mm	3.290 mm

VERSTELLAUSLEGER

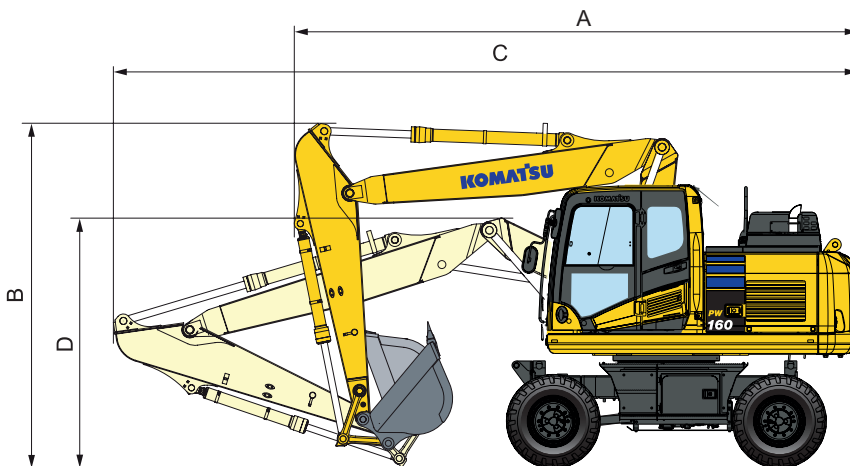

Fahrstellung

Stiellänge	A	B
2.100 mm	6.040 mm	3.995 mm
2.500 mm	6.085 mm	3.995 mm
3.000 mm	6.245 mm	3.995 mm

* In Fahrstellung, ohne Löffel

Transportstellung

Stiellänge	C	D
2.100 mm	8.225 mm	3.085 mm
2.500 mm	8.250 mm	3.170 mm
3.000 mm	8.285 mm	3.380 mm

PW160-11

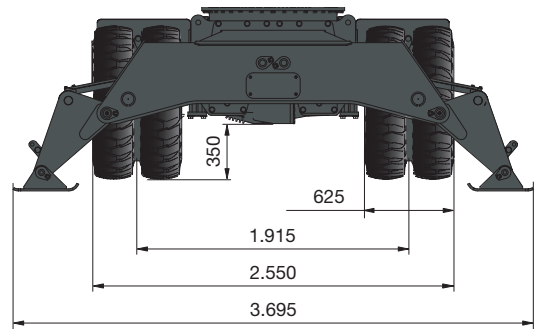
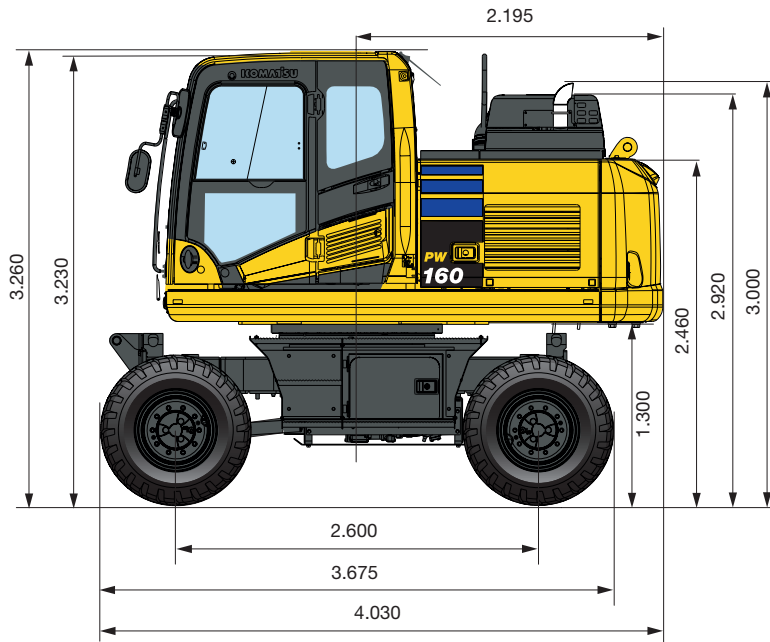

Alle Abmessungen mit Bandenmarkt Excavator 315/70 R22.5 Bereifung

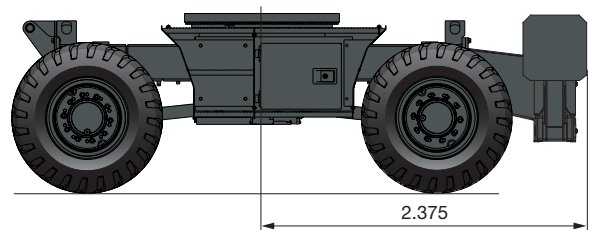
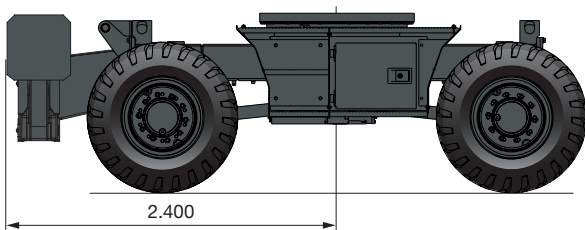
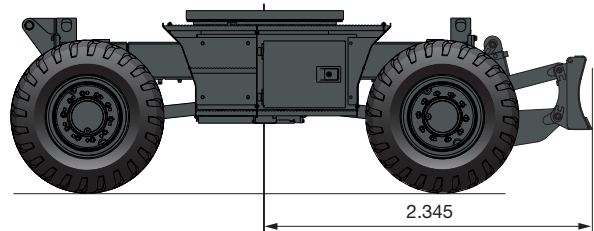
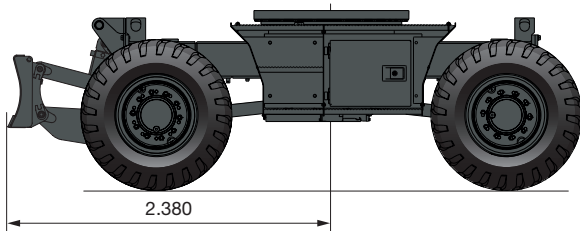
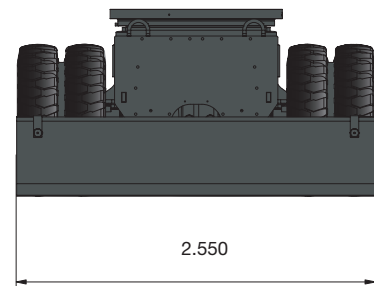

MONOBLOCKAUSLEGER

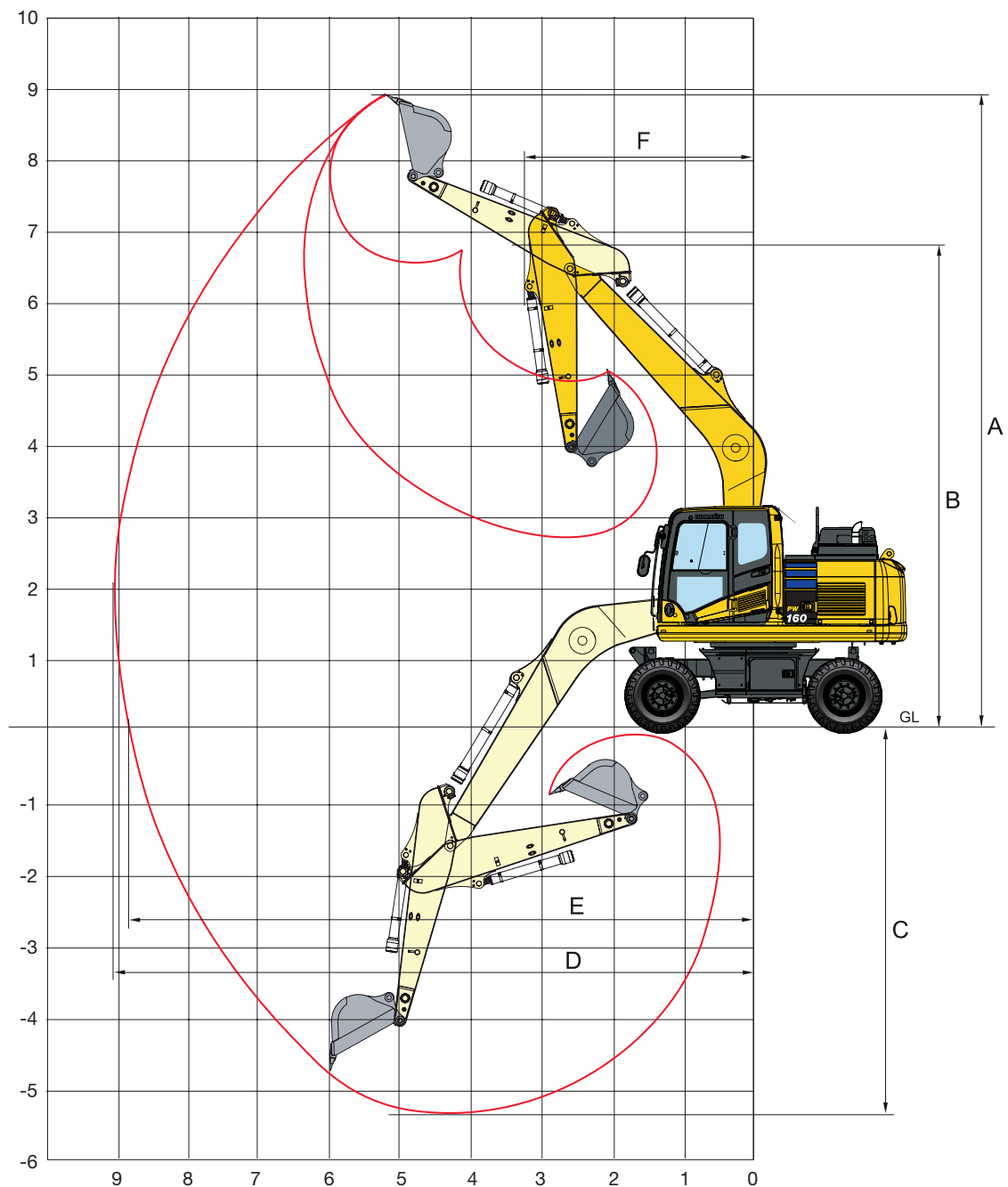

STIELLÄNGE

	2,1 m	2,5 m	3,0 m
A Max. Einstichhöhe	8.730 mm	8.930 mm	9.285 mm
B Max. Ausschütthöhe	6.335 mm	6.555 mm	6.911 mm
C Max. Grabtiefe	4.925 mm	5.320 mm	5.600 mm
D Max. Reichweite	8.640 mm	9.070 mm	9.485 mm
E Max. Reichweite in der Standebene	8.620 mm	8.885 mm	9.315 mm
F Min. Schwenkradius	3.205 mm	3.160 mm	3.180 mm

VERSTELLAUSLEGER

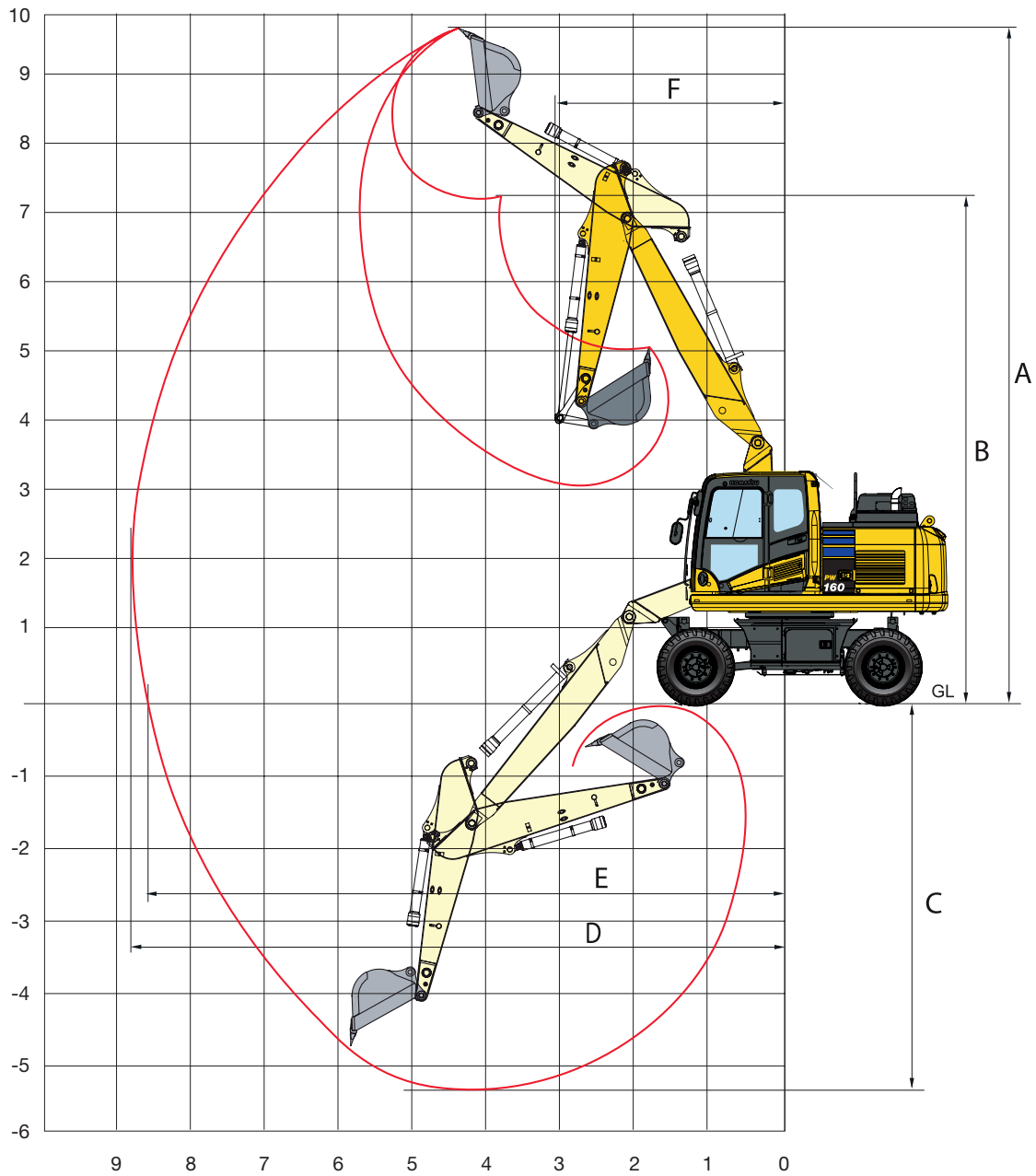

STIELLÄNGE	2,1 m	2,5 m	3,0 m
A Max. Einstichhöhe	9.611 mm	9.910 mm	10.337 mm
B Max. Ausschütthöhe	7.135 mm	7.433 mm	7.860 mm
C Max. Grabtiefe	4.968 mm	5.365 mm	5.861 mm
D Max. Reichweite	8.533 mm	8.905 mm	9.397 mm
E Max. Reichweite in der Standebene	8.343 mm	8.715 mm	9.224 mm
F Min. Schwenkradius	2.330 mm	2.423 mm	2.979 mm

Hubkrafttabelle

Monoblockausleger

Stiellänge	A B	⊗		7,5 m		6,0 m		4,5 m		3,0 m		1,5 m		
		⊗	⊗	⊗	⊗	⊗	⊗	⊗	⊗	⊗	⊗	⊗	⊗	
 <p>Ohne Abstützung</p>	2,1 m	7,5 m	kg	*2.850	*2.850									
		6,0 m	kg	*2.500	*2.500			3.850	2.800					
		4,5 m	kg	*2.400	2.100			3.750	2.750	5.850	4.200			
		3,0 m	kg	*2.400	1.850	2.650	1.900	3.650	2.650	5.550	3.900			
		1,5 m	kg	2.500	1.800	2.600	1.850	3.550	2.550	5.000	3.650			
		0,0 m	kg	2.550	1.850			3.450	2.400	5.100	3.500	*4.300	*4.300	
		- 1,5 m	kg	2.700	2.050			3.400	2.400	5.100	3.450	*8.350	6.200	
		- 3,0 m	kg	3.550	2.550					5.100	3.550	*6.850	6.300	
		- 4,5 m	kg											
	2,5 m	7,5 m	kg	*2.350	*2.350			*3.700	2.850					
		6,0 m	kg	*2.050	*2.050			3.800	2.800	*5.050	4.250			
		4,5 m	kg	*2.050	1.950	*2.350	1.950	3.700	2.650	5.600	4.000			
		3,0 m	kg	*2.050	1.750	2.650	1.900	3.700	2.650	5.600	4.000			
		1,5 m	kg	*2.150	1.650	2.600	1.850	3.550	2.550	5.300	3.700			
		0,0 m	kg	*2.350	1.700	2.550	1.800	3.450	2.400	5.100	3.500	*4.800	*4.800	
		- 1,5 m	kg	2.600	1.850			3.400	2.400	5.050	3.450	*7.800	6.150	*4.700
		- 3,0 m	kg	3.150	2.250			3.400	2.400	5.100	3.450	*7.900	6.250	
		- 4,5 m	kg											
	3,0 m	7,5 m	kg	*1.900	*1.900			*2.500	*2.500					
		6,0 m	kg	*1.700	*1.700			*3.350	2.850					
		4,5 m	kg	*1.700	1.650	2.700	1.950	3.800	2.750					
		3,0 m	kg	*1.700	1.500	2.600	1.850	3.650	2.600	5.650	4.000	*9.550	7.250	
		1,5 m	kg	*1.750	1.500	2.550	1.800	3.500	2.450	5.300	3.650			
		0,0 m	kg	*1.950	1.500	2.450	1.750	3.350	2.350	5.050	3.450	*5.050	*5.050	
		- 1,5 m	kg	*2.250	1.600	2.400	1.700	3.300	2.300	4.950	3.350	*7.050	5.950	*4.050
		- 3,0 m	kg	2.700	1.900			3.300	2.250	4.950	3.300	*8.950	6.000	*6.650
		- 4,5 m	kg	*2.700	2.600					*4.050	3.450	*5.550	*5.550	
 <p>Schild vorn oder hinten</p>	2,1 m	7,5 m	kg	*2.850	*2.850									
		6,0 m	kg	*2.500	*2.850			*3.850	3.200					
		4,5 m	kg	*2.400	2.400			*5.250	3.150	*6.250				
		3,0 m	kg	*2.400	2.150	*3.000	2.200	*5.650	3.050	*7.350	4.800			
		1,5 m	kg	*2.550	2.100	*3.850	2.150	*5.950	2.900	*8.150	4.500			
		0,0 m	kg	*2.850	2.150			*5.900	2.850	*8.050	4.250	*4.300	*4.300	
		- 1,5 m	kg	*3.400	2.350			*5.300	2.800	*7.150	4.100	*8.350	7.350	
		- 3,0 m	kg	*3.550	2.900					*5.400	4.050	*6.850	*6.900	
		- 4,5 m	kg								4.150			
	2,5 m	7,5 m	kg	*2.350	*2.350			*3.700	3.250					
		6,0 m	kg	*2.050	*2.050			*3.700	3.250					
		4,5 m	kg	*2.050	*2.000	*2.350	2.250	*4.650	3.150	*5.050	4.850			
		3,0 m	kg	*2.050	2.000	*3.700	2.200	*5.450	3.050	*7.000	4.600			
		1,5 m	kg	*2.150	1.950	*4.500	2.150	*5.850	2.900	*8.000	4.300			
		0,0 m	kg	*2.350	1.950	*4.400	2.100	*5.950	2.850	*8.150	4.100	*4.800	*4.800	
		- 1,5 m	kg	*2.800	2.150			*5.450	2.750	*7.450	4.050	*7.800	7.300	*4.700
		- 3,0 m	kg	*3.600	2.600			*4.150	2.800	*5.950	4.050	*7.900	7.400	
		- 4,5 m	kg											
	3,0 m	7,5 m	kg	*1.900	*1.900			*2.500	*2.500					
		6,0 m	kg	*1.700	*1.700			*3.350	3.250					
		4,5 m	kg	*1.700	*1.700	*3.000	2.250	*3.850	3.150					
		3,0 m	kg	*1.700	*1.650	*3.750	2.150	*5.050	3.000	*6.450	4.600	*9.550	8.450	
		1,5 m	kg	*1.750	1.750	*4.550	2.100	*5.600	2.850	*7.550	4.250			
		0,0 m	kg	*1.950	1.750	*4.550	2.050	*5.800	2.750	*8.000	4.050	*5.050	*5.000	
		- 1,5 m	kg	*2.250	1.900	*4.100	2.000	*5.600	2.700	*7.650	3.900	*7.050	7.100	*4.050
		- 3,0 m	kg	*2.800	2.250			*4.650	2.700	*6.400	3.900	*8.950	7.200	*6.650
		- 4,5 m	kg	*2.700	*2.650					*4.050	4.050	*5.550	*5.550	
 <p>Pratten hinten</p>	2,1 m	7,5 m	kg	*2.850	*2.850									
		6,0 m	kg	*2.500	*2.500			*3.850	*3.850					
		4,5 m	kg	*2.400	*2.400			*5.250	3.800	*6.250	5.850			
		3,0 m	kg	*2.400	*2.400	*3.000	2.700	*5.650	3.700	*7.350	5.550			
		1,5 m	kg	*2.550	*2.550	*3.850	2.650	*5.950	3.600	*8.150	5.250			
		0,0 m	kg	*2.850	2.600			*5.900	3.450	*8.050	5.100	*4.300	*4.300	
		- 1,5 m	kg	*3.400	2.900			*5.300	3.450	*7.150	5.100	*8.350	*8.350	
		- 3,0 m	kg	*3.550	*3.550					*5.400	5.150	*6.850	*6.850	
		- 4,5 m	kg											
	2,5 m	7,5 m	kg	*2.350	*2.350			*3.700	*3.750					
		6,0 m	kg	*2.050	*2.050			*3.700	*3.750					
		4,5 m	kg	*2.050	*2.000	*2.350	*2.300	*4.650	3.850	*5.050	*5.000			
		3,0 m	kg	*2.050	*2.000	*3.700	2.700	*5.450	3.750	*7.000	5.600			
		1,5 m	kg	*2.150	*2.150	*4.500	2.650	*5.850	3.600	*8.000	5.300			
		0,0 m	kg	*2.350	*2.350	*4.400	2.550	*5.950	3.450	*8.150	5.100	*4.800	*4.800	
		- 1,5 m	kg	*2.800	2.650			*5.450	3.450	*7.450	5.050	*7.800	*7.800	*4.700
		- 3,0 m	kg	*3.600	3.200			*4.150	3.450	*5.950	5.100	*7.900	*7.900	
		- 4,5 m	kg											
	3,0 m	7,5 m	kg	*1.900	*1.900			*2.500	*2.500					
		6,0 m	kg	*1.700	*1.700			*3.350	*3.350					
		4,5 m	kg	*1.700	*1.700	*3.000	2.700	*3.850	3.850					
		3,0 m	kg	*1.700	*1.650	*3.750	2.650	*5.050	3.700	*6.450	5.650	*9.550	*9.550	
		1,5 m	kg	*1.750	*1.750	*4.550	2.550	*5.600	3.550	*7.550	5.300			
		0,0 m	kg	*1.950	*1.950	*4.550	2.550	*5.800	3.400	*8.000	5.050	*5.050	*5.050	
		- 1,5 m	kg	*2.250	*2.250	*4.100	2.500	*5.600	3.300	*7.650	4.950	*7.050	*7.050	*4.050
		- 3,0 m	kg	*2.800	2.750			*4.650	3.300	*6.400	4.950	*8.950	*8.950	*6.650
		- 4,5 m	kg	*2.700	*2.650					*4.050	*4.050	*5.550	*5.550	

PW160-11

Stiellänge	A B	7,5 m		6,0 m		4,5 m		3,0 m		1,5 m		
 Pratzen + Schild	2,1 m	7,5 m kg	*2.850	*2.850								
		6,0 m kg	*2.500	*2.500		*3.850	*3.850					
		4,5 m kg	*2.400	*2.400		*5.250	4.750	*6.250	*6.250			
		3,0 m kg	*2.400	*2.400	*3.000	*3.000	*5.650	4.650	*7.350	7.050		
		1,5 m kg	*2.550	*2.550	*3.850	*3.850	*5.950	4.500	*8.150	6.750		
		0,0 m kg	*2.850	*2.850			*5.900	4.400	*8.050	6.600	*4.300	*4.300
		- 1,5 m kg	*3.400	*3.400			*5.300	4.350	*7.150	6.600	*8.350	*8.350
		- 3,0 m kg	*3.550	*3.550					*5.400	*5.400	*6.850	*6.850
		- 4,5 m kg										
	2,5 m	7,5 m kg	*2.350	*2.350								
		6,0 m kg	*2.050	*2.050		*3.700	*3.700					
		4,5 m kg	*2.050	*2.050	*2.350	*2.350	*4.650	*4.650	*5.050	*5.050		
		3,0 m kg	*2.050	*2.050	*3.700	3.350	*5.450	4.650	*7.000	*7.000		
		1,5 m kg	*2.150	*2.150	*4.500	3.300	*5.850	4.500	*8.000	6.800		
		0,0 m kg	*2.350	*2.350	*4.400	3.250	*5.950	4.400	*8.150	6.600	*4.800	*4.800
		- 1,5 m kg	*2.800	*2.800			*5.450	4.350	*7.450	6.550	*7.800	*7.800
		- 3,0 m kg	*3.600	*3.600			*4.150	*4.150	*5.950	*5.950	*7.900	*7.900
		- 4,5 m kg										
	3,0 m	7,5 m kg	*1.900	*1.900			*2.500	*2.500				
		6,0 m kg	*1.700	*1.700			*3.350	*3.350				
		4,5 m kg	*1.700	*1.700	*3.000	*3.000	*3.850	*3.850				
		3,0 m kg	*1.700	*1.700	*3.750	3.300	*5.050	4.650	*6.450	*6.450	*9.550	*9.550
		1,5 m kg	*1.750	*1.750	*4.550	3.250	*5.600	4.450	*7.550	6.800		
		0,0 m kg	*1.950	*1.950	*4.550	3.150	*5.800	4.350	*8.000	6.550	*5.050	*5.050
		- 1,5 m kg	*2.250	*2.250	*4.100	3.150	*5.600	4.250	*7.650	6.450	*7.050	*7.050
		- 3,0 m kg	*2.800	*2.800			*4.650	4.250	*6.400	*6.400	*8.950	*8.950
		- 4,5 m kg	*2.700	*2.700					*4.050	*4.050	*5.550	*5.550

 Pratzen vorn + hinten	2,1 m	7,5 m kg	*2.850	*2.850								
		6,0 m kg	*2.500	*2.500		*3.850	*3.850					
		4,5 m kg	*2.400	*2.400		*5.250	*5.250	*6.250	*6.250			
		3,0 m kg	*2.400	*2.400	*3.000	*3.000	*5.650	*5.650	*7.350	*7.350		
		1,5 m kg	*2.550	*2.550	*3.850	*3.850	*5.950	5.550	*8.150	*8.150		
		0,0 m kg	*2.850	*2.850			*5.900	5.450	*8.050	*8.050	*4.300	*4.300
		- 1,5 m kg	*3.400	*3.400			*5.300	*5.300	*7.150	*7.150	*8.350	*8.350
		- 3,0 m kg	*3.550	*3.550					*5.400	*5.400	*6.850	*6.850
		- 4,5 m kg										
	2,5 m	7,5 m kg	*2.350	*2.350								
		6,0 m kg	*2.050	*2.050		*3.700	*3.700					
		4,5 m kg	*2.050	*2.050	*2.350	*2.350	*4.650	*4.650	*5.050	*5.050		
		3,0 m kg	*2.050	*2.050	*3.700	*3.700	*5.450	*5.450	*7.000	*7.000		
		1,5 m kg	*2.150	*2.150	*4.500	4.050	*5.850	5.550	*8.000	*8.000		
		0,0 m kg	*2.350	*2.350	*4.400	3.950	*5.950	5.450	*8.150	*8.150	*4.800	*4.800
		- 1,5 m kg	*2.800	*2.800			*5.450	5.400	*7.450	*7.450	*7.800	*7.800
		- 3,0 m kg	*3.600	*3.600			*4.150	*4.150	*5.950	*5.950	*7.900	*7.900
		- 4,5 m kg										
	3,0 m	7,5 m kg	*1.900	*1.900			*2.500	*2.500				
		6,0 m kg	*1.700	*1.700			*3.350	*3.350				
		4,5 m kg	*1.700	*1.700	*3.000	*3.000	*3.850	*3.850				
		3,0 m kg	*1.700	*1.700	*3.750	*3.750	*5.050	*5.050	*6.450	*6.450	*9.550	*9.550
		1,5 m kg	*1.750	*1.750	*4.550	4.000	*5.600	5.550	*7.550	*7.550		
		0,0 m kg	*1.950	*1.950	*4.550	3.900	*5.800	5.400	*8.000	*8.000	*5.050	*5.050
		- 1,5 m kg	*2.250	*2.250	*4.100	3.900	*5.600	5.300	*7.650	*7.650	*7.050	*7.050
		- 3,0 m kg	*2.800	*2.800			*4.650	*4.650	*6.400	*6.400	*8.950	*8.950
		- 4,5 m kg	*2.700	*2.700					*4.050	*4.050	*5.550	*5.550

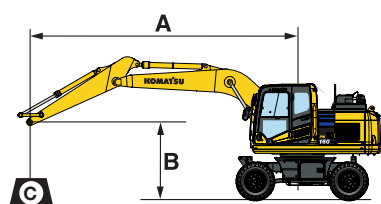

- A – Ausladung
- B – Lasthakenhöhe
- C – Hubkraftangaben mit Koppel und Schwinde (120 kg) sowie Löffelzylinder (109 kg)

Wenn Löffelaufnahme oder Zylinder abgebaut werden, erhöht sich die Hubkraft um die entsprechenden Gewichte.

* Die hydraulische Hubkraft wird durch die hydraulische Einrichtung begrenzt. Die Angaben sind gemäß ISO 10567. Die Hubkraftangaben beinhalten höchstens 87% der hydraulischen Hubkraft und 75% der Kippplast.

- Hubkraftangabe parallel zur Fahrwerksrichtung
- Hubkraftangabe über Seite bzw. bei 360° Drehung
- Zulässige Last bei größter Ausladung

Hubkrafttabelle

VERSTELLAUSLEGER

Stiellänge	A B	⊗		7,5 m		6,0 m		4,5 m		3,0 m		1,5 m			
		⊗	⊗	⊗	⊗	⊗	⊗	⊗	⊗	⊗	⊗	⊗	⊗		
 <p>Ohne Abstützung</p>	2,1 m	7,5 m	kg	*3.200	*3.200			*4.250	*4.250						
		6,0 m	kg	*2.700	2.550		3.800	2.800	*4.850	4.350					
		4,5 m	kg	*2.600	2.100		3.750	2.750	*5.850	4.200	*5.850	*5.850			
		3,0 m	kg	*2.600	1.900		3.650	2.600	5.550	3.900					
		1,5 m	kg	2.550	1.800	2.600	1.850	3.550	2.550	5.250	3.600				
		0,0 m	kg	2.600	1.850			3.450	2.400	5.100	3.500	*4.300	*4.300		
		- 1,5 m	kg	2.900	2.100			3.450	2.400	5.100	3.450	*8.400	6.200		
		- 3,0 m	kg	4.150	2.900					5.150	3.550				
		- 4,5 m	kg												
	2,5 m	7,5 m	kg	*2.600	*2.600				*4.000	*4.250					
		6,0 m	kg	*2.300	*2.300			*3.750	2.800	*4.050	4.350				
		4,5 m	kg	*2.150	1.950			3.800	2.750	*4.700	4.200		*5.850		
		3,0 m	kg	*2.150	1.750	2.650		3.700	2.600	5.650	3.900				
		1,5 m	kg	*2.300	1.650	2.600	1.850	3.550	2.550	5.350	3.600				
		0,0 m	kg	2.250	1.700	2.550		3.450	2.400	5.100	3.500	*4.750	*4.300		
		- 1,5 m	kg	2.650	1.900			3.400	2.400	5.050	3.450	*7.900	6.200		
		- 3,0 m	kg	3.300	2.300			3.450		5.100	3.550				
		- 4,5 m	kg												
	3,0 m	7,5 m	kg	*2.100	*2.100			*2.500	*2.500						
		6,0 m	kg	*1.900	*1.900			*3.350	2.850						
		4,5 m	kg	*1.800	1.700	2.550	1.950	*3.750	2.750	*3.600	*3.600				
		3,0 m	kg	*1.800	1.550	2.500	1.850	3.700	2.600	5.750	4.050	*9.200	7.350		
		1,5 m	kg	*1.850	1.500	2.550	1.800	3.550	2.450	5.400	3.700				
		0,0 m	kg	*2.050	1.500	2.350	1.750	3.400	2.350	5.100	3.450	*5.000	*5.000		
- 1,5 m		kg	*2.350	1.650	2.450	1.700	3.300	2.250	4.950	3.300	*7.100	5.950	*3.900	*3.900	
- 3,0 m		kg	2.800	1.950			3.300	2.300	5.000	3.300	9.650	6.000			
- 4,5 m		kg													
 <p>Schild vorn oder hinten</p>	2,1 m	7,5 m	kg	*3.200	*3.200			*4.250							
		6,0 m	kg	*2.700	*2.700			*3.800	3.300	*4.850	*4.900				
		4,5 m	kg	*2.600	2.400			*5.200	3.150	*5.850	4.800	*5.850	*5.850		
		3,0 m	kg	*2.600	2.200			*5.900	3.000	*7.550	4.500				
		1,5 m	kg	*2.700	2.100	*3.450	2.150	*6.400	2.900	*8.700	4.250				
		0,0 m	kg	*3.000	2.150			*6.550	2.850	*8.950	4.100	*4.300	*4.300		
		- 1,5 m	kg	*3.550	2.400			*6.100	2.800	*8.400	4.050	*8.400	7.350		
		- 3,0 m	kg	*5.650	3.400					*6.750	4.150				
		- 4,5 m	kg												
	2,5 m	7,5 m	kg	*2.600	*2.600					*4.000	*4.000				
		6,0 m	kg	*2.300	*2.300			*3.750	3.250	*4.050	*4.050				
		4,5 m	kg	*2.150	*2.150			*4.500	3.150	*4.700	*4.700				
		3,0 m	kg	*2.150	2.050	*3.650	2.200	*5.650	3.050	*7.050	4.600				
		1,5 m	kg	*2.300	1.950	*4.400	2.150	*6.200	2.900	*8.350	4.300				
		0,0 m	kg	*2.500	2.000	*4.100	2.100	*6.500	2.850	*8.950	4.100	*4.750	*4.750		
		- 1,5 m	kg	*2.950	2.200			*6.300	2.750	*8.600	4.050	*7.900	7.300		
		- 3,0 m	kg	*4.350	2.700			*5.050	2.800	*7.300	4.050				
		- 4,5 m	kg												
	3,0 m	7,5 m	kg	*2.100	*2.100			*2.500	*2.500						
		6,0 m	kg	*1.900	*1.900			*3.350	3.250						
		4,5 m	kg	*1.800	*1.800	*3.000	2.250	*3.750	3.150	*3.600	*3.600				
		3,0 m	kg	*1.800	*1.800	*3.700	2.150	*4.750	3.000	*5.850	4.650	*9.200	8.600		
		1,5 m	kg	*1.850	1.750	*4.400	2.100	*5.900	2.850	*7.900	4.300				
		0,0 m	kg	*2.050	1.800	*4.900	2.050	*6.350	2.750	*8.700	4.050	*5.000	*5.000		
- 1,5 m		kg	*2.350	1.950	*3.900	2.000	*6.350	2.700	*8.700	3.900	*7.100	7.100	*3.900	*3.900	
- 3,0 m		kg	*2.950	2.250			*5.600	2.700	*7.800	3.900	*11.050	7.200			
- 4,5 m		kg													
 <p>Pratten hinten</p>	2,1 m	7,5 m	kg	*3.200	*3.200			*4.250	*4.250						
		6,0 m	kg	*2.700	*2.700			*3.800	*3.800	*4.850	*4.850				
		4,5 m	kg	*2.600	*2.600			*5.200	3.800	*5.850	*5.850	*5.850	*5.850		
		3,0 m	kg	*2.600	*2.600			*5.900	3.700	*7.550	5.550				
		1,5 m	kg	*2.700	2.550	*3.450	2.650	*6.400	3.600	*8.700	5.300				
		0,0 m	kg	*3.000	2.650			*6.550	3.450	*8.950	5.100	*4.300	*4.300		
		- 1,5 m	kg	*3.550	2.950			*6.100	3.450	*8.400	5.100	*8.400	*8.400		
		- 3,0 m	kg	*5.650	4.200					*6.750	5.150				
		- 4,5 m	kg												
	2,5 m	7,5 m	kg	*2.600	*2.600					*4.000	*4.000				
		6,0 m	kg	*2.300	*2.300			*3.750	*3.750	*4.050	*4.050				
		4,5 m	kg	*2.150	*2.150			*4.500	3.850	*4.700	*4.700				
		3,0 m	kg	*2.150	*2.150	*3.650	2.700	*5.650	3.750	*7.050	5.650				
		1,5 m	kg	*2.300	*2.300	*4.400	2.650	*6.200	3.600	*8.350	5.350				
		0,0 m	kg	*2.500	2.450	*4.100	2.550	*6.500	3.450	*8.950	5.100	*4.750	*4.750		
		- 1,5 m	kg	*2.950	2.700			*6.300	3.450	*8.600	5.050	*7.900	*7.900		
		- 3,0 m	kg	*4.350	3.300			*5.050	3.450	*7.300	5.100				
		- 4,5 m	kg												
	3,0 m	7,5 m	kg	*2.100	*2.100			*2.500	*2.500						
		6,0 m	kg	*1.900	*1.900			*3.350	*3.350						
		4,5 m	kg	*1.800	*1.800	*3.000	2.700	*3.750	*3.750	*3.600	*3.600				
		3,0 m	kg	*1.800	*1.800	*3.700	2.650	*4.750	3.700	*5.850	5.700	*9.300	*9.300		
		1,5 m	kg	*1.850	*1.850	*4.400	2.550	*5.900	3.550	*7.900	5.300				
		0,0 m	kg	*2.050	*2.000	4.650	2.550	*6.350	3.400	*8.700	5.050	*5.000	*5.000		
- 1,5 m		kg	*2.350	*2.300	*3.900	2.500	*6.350	3.300	*8.700	4.950	*7.100	*7.100	*3.900	*3.900	
- 3,0 m		kg	*2.950	2.800			*5.600	3.350	*7.800	4.950	*11.050	9.350			
- 4,5 m		kg													

PW160-11

Stiellänge	A B	⊗		7,5 m		6,0 m		4,5 m		3,0 m		1,5 m		
		🔧	🔧	🔧	🔧	🔧	🔧	🔧	🔧	🔧	🔧	🔧	🔧	
 <p>Pratzen + Schild</p>	2,1 m	7,5 m	kg	*3.200	*3.200			*4.250	*4.250					
		6,0 m	kg	*2.700	*2.700			*3.800	*3.800	*4.850	*4.850			
		4,5 m	kg	*2.600	*2.600			*5.200	4.750	*5.850	*5.850	*5.850	*5.850	
		3,0 m	kg	*2.600	*2.600			*5.900	4.650	*7.550	7.100			
		1,5 m	kg	*2.700	*2.700	*3.450	3.300	*6.400	4.500	*8.700	6.800			
		0,0 m	kg	*3.000	*3.000			*6.550	4.400	*8.950	6.600	*4.300	*4.300	
		- 1,5 m	kg	*3.550	*3.550			*6.100	4.350	*8.400	6.600	*8.400	*8.400	
		- 3,0 m	kg	*5.650	5.300					*6.750	6.650			
		- 4,5 m	kg											
	2,5 m	7,5 m	kg	*2.600	*2.600					*4.000	*4.000			
		6,0 m	kg	*2.300	*2.300			*3.750	*3.750	*4.050	*4.050			
		4,5 m	kg	*2.150	*2.150			*4.500	*4.500	*4.700	*4.700			
		3,0 m	kg	*2.150	*2.150	*3.650	3.350	*5.650	4.650	*7.050	*7.050			
		1,5 m	kg	*2.300	*2.300	*4.400	3.300	*6.200	4.500	*8.350	6.850			
		0,0 m	kg	*2.500	*2.500	*4.100	3.250	*6.500	4.400	*8.950	6.600	*4.750	*4.750	
		- 1,5 m	kg	*2.950	*2.950			*6.300	4.350	*8.600	6.550	*7.900	*7.900	
		- 3,0 m	kg	*4.350	4.200			*5.050	4.350	*7.300	6.600			
		- 4,5 m	kg											
	3,0 m	7,5 m	kg	*2.100	*2.100			*2.500	*2.500					
		6,0 m	kg	*1.900	*1.900			*3.350	*3.350					
		4,5 m	kg	*1.800	*1.800	*3.000	*3.000	*3.750	*3.750	*3.600	*3.600			
		3,0 m	kg	*1.800	*1.800	*3.700	3.300	*4.750	4.650	*5.850	*5.850	*9.200	*9.200	
		1,5 m	kg	*1.850	*1.850	*4.400	3.250	*5.900	4.500	*7.900	6.850			
		0,0 m	kg	*2.050	*2.050	*4.900	3.150	*6.350	4.350	*8.700	6.550	*5.000	*5.000	
		- 1,5 m	kg	*2.350	*2.350	*3.900	3.150	*6.350	4.250	*8.700	6.450	*7.100	*7.100	*3.900
		- 3,0 m	kg	*2.950	*2.950			*5.600	4.250	*7.800	6.450	*11.050	*11.050	
		- 4,5 m	kg											

 <p>Pratzen vorn + hinten</p>	2,1 m	7,5 m	kg	*3.200	*3.200			*4.250	*4.250					
		6,0 m	kg	*2.700	*2.700			*3.800	*3.800	*4.850	*4.850			
		4,5 m	kg	*2.600	*2.600			*5.200	*5.200	*5.850	*5.850	*5.850	*5.850	
		3,0 m	kg	*2.600	*2.600			*5.900	5.700	*7.550	*7.550			
		1,5 m	kg	*2.700	*2.700	*3.450	*3.450	*6.400	5.550	*8.700	8.700			
		0,0 m	kg	*3.000	*3.000			*6.550	5.500	*8.950	8.550	*4.300	*4.300	
		- 1,5 m	kg	*3.550	*3.550			*6.100	5.450	*8.400	*8.400	*8.400	*8.400	
		- 3,0 m	kg	*5.650	*5.650					*6.750	*6.750			
		- 4,5 m	kg											
	2,5 m	7,5 m	kg	*2.600	*2.600					*4.000	*4.000			
		6,0 m	kg	*2.300	*2.300			*3.750	*3.750	*4.050	*4.050			
		4,5 m	kg	*2.150	*2.150			*4.500	*4.500	*4.700	*4.700			
		3,0 m	kg	*2.150	*2.150	*3.650	*3.650	*5.650	*5.650	*7.050	*7.050			
		1,5 m	kg	*2.300	*2.300	*4.400	4.050	*6.200	5.600	*8.350	*8.350			
		0,0 m	kg	*2.500	*2.500	*4.100	4.000	*6.500	5.450	*8.950	8.550	*4.750	*4.750	
		- 1,5 m	kg	*2.950	*2.950			*6.300	5.400	*8.600	8.450	*7.900	*7.900	
		- 3,0 m	kg	*4.350	*4.350			*5.050	*5.050	*7.300	*7.300			
		- 4,5 m	kg											
	3,0 m	7,5 m	kg	*2.100	*2.100			*2.500	*2.500					
		6,0 m	kg	*1.900	*1.900			*3.350	*3.350					
		4,5 m	kg	*1.800	*1.800	*3.000	*3.000	*3.750	*3.750	*3.600	*3.600			
		3,0 m	kg	*1.800	*1.800	*3.700	*3.700	*4.750	*4.750	*5.850	*5.850	*9.200	*9.200	
		1,5 m	kg	*1.850	*1.850	*4.400	4.000	*5.900	5.550	*7.900	*7.900			
		0,0 m	kg	*2.050	*2.050	*4.900	3.900	*6.350	5.400	*8.700	8.450	*5.000	*5.000	
		- 1,5 m	kg	*2.350	*2.350	*3.900	3.900	*6.350	5.350	*8.700	8.300	*7.100	*7.100	*3.900
		- 3,0 m	kg	*2.950	*2.950			*5.600	5.350	*7.800	*7.800	*11.050	*11.050	
		- 4,5 m	kg											

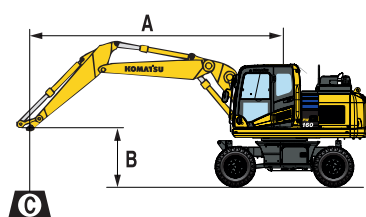

- A – Ausladung
- B – Lasthakenhöhe
- C – Hubkraftangaben mit Koppel und Schwinde (120 kg) sowie Löffelzylinder (109 kg)

Wenn Löffelaufnahme oder Zylinder abgebaut werden, erhöht sich die Hubkraft um die entsprechenden Gewichte.

* Die hydraulische Hubkraft wird durch die hydraulische Einrichtung begrenzt. Die Angaben sind gemäß ISO 10567. Die Hubkraftangaben beinhalten höchstens 87% der hydraulischen Hubkraft und 75% der Kipplast.

- 🔧 – Hubkraftangabe parallel zur Fahrwerksrichtung
- 🔧 – Hubkraftangabe über Seite bzw. bei 360° Drehung
- ⊗ – Zulässige Last bei größter Ausladung

Standard- und Sonderausrüstung

MOTOR

Komatsu SAA4D107E-3 Niederemissions-Dieselmotor mit Common-Rail-Direkteinspritzung, Turbolader mit Ladeluftkühlung	●
Gemäß Abgasnorm EU Stufe IV	●
Kühlerlüfter in Saugausführung	●
Automatische Motoraufwärmung	●
Motorüberhitzungsschutz	●
Automatische Drehzahlrückstellung	●
Einstellbare Leerlaufabschaltung	●
Passwortgeschützter Motorstart auf Anfrage	●
Batterien 2 x 12 V / 125 Ah	●

HYDRAULIKSYSTEM

HydrauMind-Hydrauliksystem (Elektronisches Load-Sensing-System im geschlossenen Kreislauf E-CLSS)	●
Kombinierte elektronische Pumpen- und Motorregelung (PEMC)	●
6 wählbare Betriebsarten: Power, Hub, Hammer, Economy, Anbaugeräte-Power und Anbaugeräte-Economy	●
PowerMax-Funktion	●
Einstellbarer PPC-Joystick für Steuerung von Stiel, Ausleger, Löffel und Schwenkwerk mit Bedienelement für Proportionalsteuerung der Anbaugeräte und 5 zusätzlichen Tastern, mit Fahrtrichtungsschalter	●
Zusätzlicher Hydraulikkreislauf (HCU-B)	●
Zusätzlicher Hydraulikkreislauf (HCU-C)	○
Erweiterung HCU-C zu HCU-D	○
Komatsu Integrierte Anbaugerätesteuerung (KIAC)	○
Laststabilisator für Ausleger (ECSS)	○
Vorbereitung für hydraulischen Schnellwechsler	○

UNTERWAGEN

Parallel-Planierschild (vorn und/oder hinten) mit Hydraulikzylinderschutz	○
2 oder 4 Pratten mit Hydraulikzylinderschutz, individuell einstellbar	○
Lamellensperrdifferential (LSD)	○
Zwillingsbereifung 10.00-20 16 PR	○
Zwillingsbereifung Bandenmarkt Excavator 315/70 R22.5	○
Zwillingsbereifung Nokian 10-20 (L5)	○
Einfachbereifung Michelin 18.00-19.5	○
Bereifung Bandenmarkt Grader 315/70 R22.5	○
Anhängerkupplungen	○
Schmutzfänger	○

FAHRERHAUS

Verstärkte, geräuschisolierte Kabine des Typs SpaceCab™ mit Überdruck und vibrationsgedämpfter Kabinenlagerung sowie getönten Sicherheitsglasscheiben, großem Dachfenster mit Sonnenschutz, hochschiebbarer Frontscheibe mit Raststellung, herausnehmbarer unterer Scheibe, Scheibenwischer mit Intervallschaltung, Sonnenschutzrollo, Zigarettenanzünder, Gepäckbox, Bodenmatte	●
Beheizter, luftgefederter Fahrersitz mit Lordosenstütze, Armstützen und Automatik-Sicherheitsgurt	●
Klimaautomatik	●
12 / 24 V Stromversorgung	●
Getränkehalter und Dokumentenablage	●
Warmhalte- und Kühlbox	●
Premium-Komfortsitz	○
CD Radio mit Audioanschluss (MP3)	○
Beheizter, einstellbarer, gefederter Sitz	○
Scheibenwischer für untere Frontscheibe	○
Regenschutz für Frontscheibe (nicht mit FOPS)	○
Joystick-Lenksystem	○

SICHERHEITSAUSRÜSTUNG

KomVision – Kamerasystem für Rundumsicht aus der Vogelperspektive	●
Elektrisches Warnhorn	●
Überlastwarneinrichtung	●
Tankdeckel und Maschinenabdeckungen abschließbar	●
Akustischer Fahralarm	●
Große Handläufe, Rückspiegel	●
Batterie Hauptschalter	●
Sicherheitsventile Ausleger	●
Sicherheitsventil Stiel	●
Sicherheitsventil Verstellzylinder	●
FOPS Stufe 2 Frontschutzgitter	○
FOPS Stufe 2 Dachschutzgitter	○
Akustischer Fahralarm (Breitbandton)	○

BELEUCHTUNG

Standard Halogen-Arbeitsscheinwerfersatz (4 vorne/4 hinten)	●
Erweiterter Halogen-Arbeitsscheinwerfersatz (8 vorne/4 hinten)	○
LED-Arbeitsscheinwerfersatz (10 vorne/4 hinten)	○
Rundumleuchte	○

WARTUNG

Automatische Entlüftung der Kraftstoffleitung	●
Zweifach-Trockenluftfilter mit automatischer Staubaustragung und Verschmutzungsanzeige auf der Bedienkonsole	●
KOMTRAX – Komatsu Wireless Monitoring System (3G)	●
Multifunktionsfarbmonitor, videokompatibel, mit elektronischem Kontrollsystem (EMMS) und Eco-Anzeige	●
Werkzeugsatz	●
Komatsu CARE™ – Das Wartungsprogramm für Komatsu-Kunden	●
Abschmierleiste	●
Automatische Zentralschmieranlage	○

FAHRANTRIEB UND BREMSEN

Vollautomatischer 3-Stufen-Fahrantrieb über Vorder- und Hinterachse	●
Frontachse mit 10° Pendelwinkel, mit automatischer und manueller Verriegelung	●
Geschwindigkeitsregelanlage	●
20, 25 oder 35 km/h Version	○
Bauchschutz	○

ARBEITSAUSRÜSTUNG

Monoblockausleger	○
Verstellausleger	○
2,1 m; 2,5 m; 3,0 m Stiele	○
Greifer-Beißrohr	○
Schnellwechsler von Lehnhoff	○
Löffel von Lehnhoff	○

SONSTIGE AUSRÜSTUNG

Gegengewicht	●
Elektrische Betankungspumpe mit automatischer Abschaltung	●
1 Werkzeugkasten am Unterwagen	●
Zusätzlicher Werkzeugkasten am Unterwagen	○
Bio-Ölbefüllung für Hydraulikanlage	○
Sonderlackierung	○

Weitere Ausrüstungen auf Anfrage

- Standardausrüstung
- Sonderausrüstung

Ihr Komatsu-Partner:

TRIBAC Baumaschinen

16761 Hennigsdorf
Philipp-Pfarr-Straße 9A /
Spandauer Allee
Tel.: 0 33 02 / 49 98 29 - 0
Fax: 0 33 02 / 49 98 29 - 22

14513 Teltow bei Potsdam
Schenkendorfer Weg 10 /
Stahnsdorfer Straße
Tel.: 0 33 28 / 33 94 - 0
Fax: 0 33 28 / 33 94 - 222



15366 Neuenhagen bei Berlin
Am Wall 51
Tel.: 0 33 42 / 23 69 - 0
Fax: 0 33 42 / 23 69 - 99

12557 Berlin
Glienicker Straße 101
Tel.: 0 30 / 64 89 758 - 0
Fax: 0 30 / 64 89 758 - 22

www.tribac.de · info@tribac.de

KOMATSU

Komatsu Europe International N.V.
Mechelsesteenweg 586
B-1800 VILVOORDE (BELGIUM)
Tel. +32-2-255 24 11
Fax +32-2-252 19 81
www.komatsu.eu

VDESS06604 06/2020

KOMATSU is a trademark of Komatsu Ltd. Japan.

PW160-11