

Planierbalken

Baggeranbautechnik

NEUHEIT

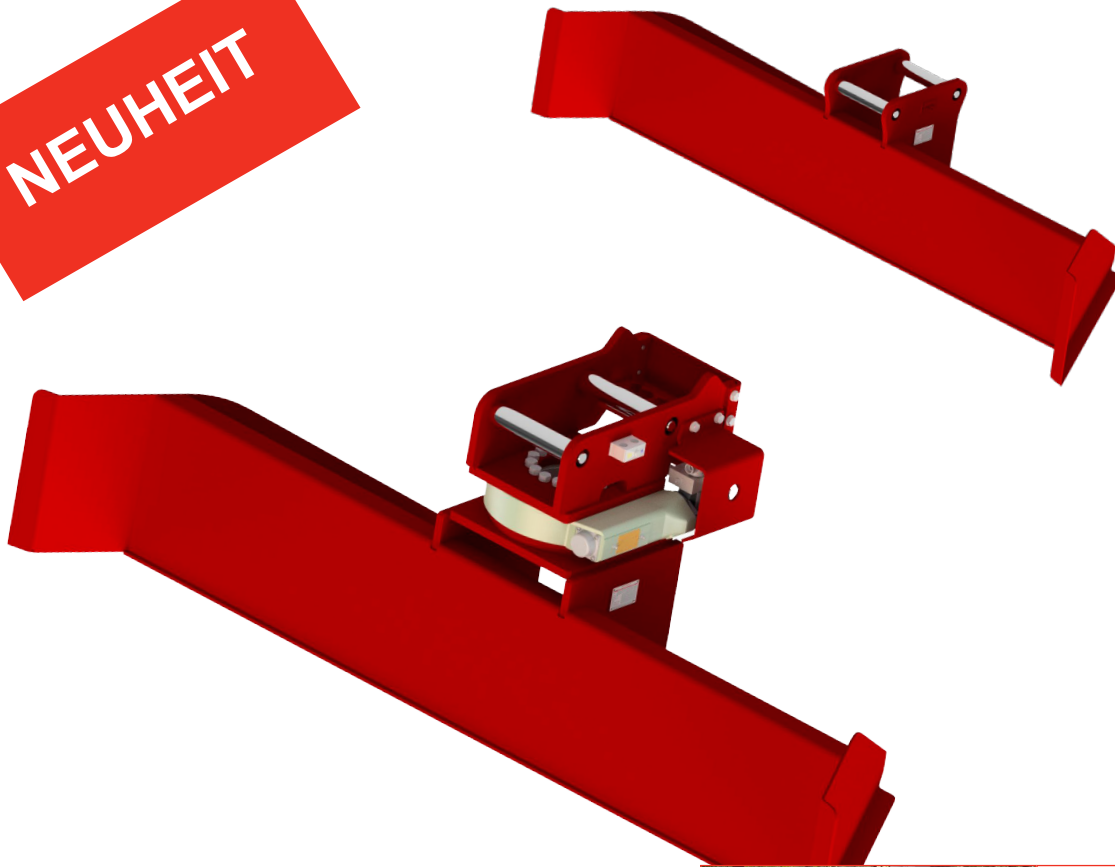

- » Robuste aber dennoch leichte Bauweise (nur 215 kg ohne Drehwerk) in bewährter MARTIN-Qualität
- » zum schnellen und effizienten Planieren großer Flächen
- » zum gleichmäßigen Verteilen von losem Material
- » Bodenblech aus hochverschleißfestem Stahl
- » seitliche Flügel zur Verhinderung von Materialverlust
- » Aufnahmesystem inkludiert
- » 6 Modelle (mit und ohne Drehwerk)

MARTIN

www.martin.at

Technische Merkmale

- » Zertifiziert nach ISO 9001
- » geschweißte Konstruktion
- » in Verbindung mit einem Powertilt, das optimale Werkzeug zur Herstellung von Planien

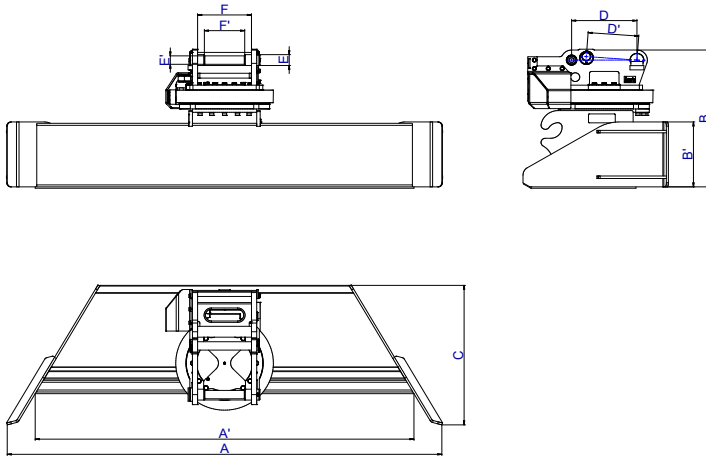

Technische Daten

		ohne Drehwerk	mit Drehwerk ¹⁾	mit Drehwerk und M-Quick	ohne Drehwerk	mit Drehwerk	mit Drehwerk	mit Drehwerk und M-Quick
Baggergewichtsklasse	[t]	4,0 - 10,0 t	4,0 - 10,0 t	4,0 - 10,0 t	10,0 - 18,0	10,0 - 18,0	10,0 - 18,0	10,0 - 18,0
Bezeichnung		MPB-M10	MPB-D-M10	MPB-D-MQ10	MPB-M18	MPB-D-M10/18	MPB-D-M18	MPB-D-MQ18
Aufnahme-System		M10	M10	MQ10	M18	M10/M18	M18	MQ18
Gewicht	[kg]	215	350	350	360	535	530	600
Breite [A]	[mm]	2325	2325	2325	2500	2500	2500	2500
Planierbreite [A']	[mm]	2000	2000	2000	2180	2180	2180	2180
Höhe [B]	[mm]	540	775	775	590	820	820	820
Planierhöhe [B']	[mm]	390	390	390	390	390	390	390
Länge [C]	[mm]	840	840	840	840	840	840	840
Bolzenabstand [D]	[mm]	292	292	292	376	376	376	376
Bolzenabstand [D']	[mm]	-	-	-	-	292	-	-
Bolzendurchmesser [E]	[mm]	50	50	50	65	65	65	65
Bolzendurchmesser [E']	[mm]	-	-	-	-	50	-	-
Aufnahmebreite [F]	[mm]	232	232	232	310	310	310	310
Aufnahmebreite [F']	[mm]	-	-	-	-	232	-	-
Ident-Nr.		82122	82127	83148	88341	88329	88418	88340

¹⁾ Mit Vorbereitung für **M-Quick** ohne Kupplungen

TRIBAC Baumaschinen

16761 Hennigsdorf
 Philipp-Pforn-Straße 9A/
 Spandauer Allee
 Tel.: 0 33 02 / 49 98 29 - 0
 Fax.: 0 33 02 / 49 98 29 - 22

14513 Teltow bei Potsdam
 Schenkendorfer Weg 10/
 Stahnsdorfer Straße
 Tel.: 0 33 28 / 33 94 - 0
 Fax.: 0 33 28 / 33 94 - 222



15366 Neuenhagen bei Berlin
 Am Wall 51
 Tel.: 0 33 42 / 23 69 - 0
 Fax.: 0 33 42 / 23 69 - 99

12557 Berlin
 Glienicker Straße 101
 Tel.: 0 30 / 64 89 758 - 0
 Fax.: 0 30 / 64 89 758 - 22

www.tribac.de · info@tribac.de

Martin GmbH | Zementwerkstraße 30 | 6713 Ludesch | Austria
 T +43 5550 26088 | F +43 5550 26088-999 | office@martin.at | www.martin.at