



5040 Radlader

Das Energiepaket mit Bestmaßen.

Das Radlader-Modell 5040 ist serienmäßig mit einem 28,5 kW / 38,8 PS Yanmar Motor ausgestattet. Die Abgasnachbehandlung erfolgt per DOC und DPF. Zusätzlich ist für den allradgelenkten Radlader Smart Driving PRO optional verfügbar. Hierbei handelt es sich um ein Feature mit drei verschiedenen Fahrmodi, die den Fahrer in den jeweiligen Anwendungen unterstützen, entlasten und zudem kraftstoffsparend sind. In Kombination mit der geringen Breite von 1,26 m ist der 5040 somit der ideale Begleiter im Straßenbau, Tiefbau, Gartenbau und Landschaftsbau.

Smart Driving Pro: Ein optionales Feature mit drei verschiedenen Fahrmodi, die den Fahrer in den jeweiligen Anwendungen unterstützen, entlasten und zudem kraftstoffsparend sind.

Modernes Kabinendesign: Die breite Tretstufe macht den Ein- und Ausstieg noch bequemer.

Funktionale Seitenkonsole: Die von Grund auf durchdacht gestaltete Seitenkonsole enthält neben vielen funktionellen und ergonomischen Features zahlreiche Ablagefächer.

Überzeugende Leistungsdaten: Die Arbeitshydraulik mit 30 l/min und Powerflow (optional) mit 60l/min sorgt für schnelle Arbeitsspiele und die Klimaanlage für den nötigen Komfort.

Bluetooth Radio: Das optionale Radio ist mit USB Anschluss und Freisprecheinrichtung ausgestattet.

Technische Daten

■ Motordaten Standard

Motorhersteller	Yanmar
Motorleistung	28,5 kW
Motorleistung	38,8 PS
bei max. Drehzahl	2.600 U/min
Hubraum	1.568 cm ³
Abgasnachbehandlung	DOC / DPF

■ Gewichte

Schaufelinhalt (Standardschaufel)	0,36 m ³
Nutzlast (max.)	700 kg
Betriebsgewicht	1.900 - 2.400 kg
Nutzlast (S=1.25)	900 kg
Schubkraft (max.)	1.160 daN
Hubkraft (max.)	11,6 kN
Kipplast (Standardschaufel)	1.400 kg
Kipplast (Palettengabel)	1.125 kg
Kipplast (Palettengabel)*	1.438 kg

■ Füllmengen

Tankinhalt Kraftstoff	48 l
Tankinhalt Hydrauliköl	39 l

■ Antrieb

Fahrgeschwindigkeit Standard	0-20 km/h
Fahrgeschwindigkeit Option 1	0-30 km/h

■ Hydraulikanlage

Arbeitshydraulik Fördermenge (max.)	30 l/min
-------------------------------------	----------

■ Kinematik

Kinematik Typ	Z
Schnellwechselsystem	hydraulisch

■ Lenkung

Lenkeinschlag max.	38 Grad
--------------------	---------

■ Lärmkennwerte

Garantierter Schalleistungspegel LwA (Fahrschutzdach)	101 dB(A)
Gemessener Schalleistungspegel LwA	99,1 dB(A)
Schalldruckpegel am Fahrerohr	80 dB(A)

Abmessungen

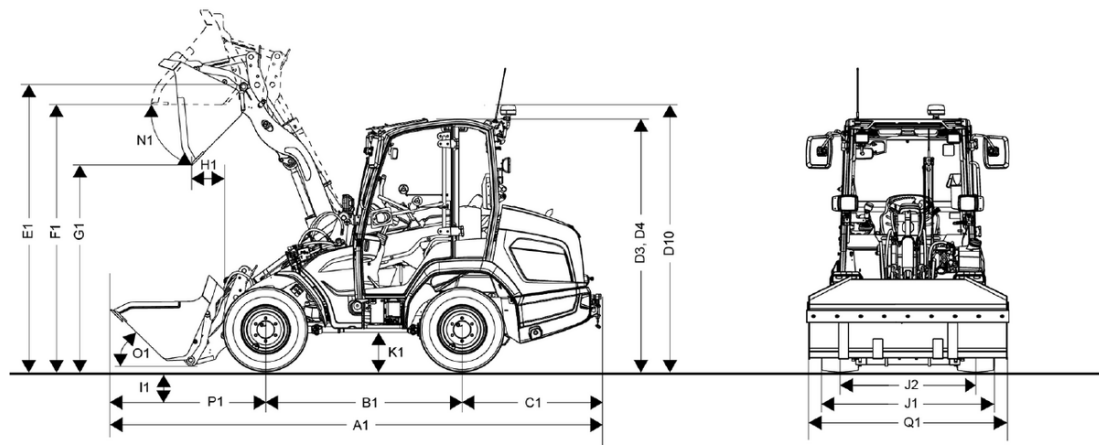

A1	Gesamtlänge mit Standardanbaugerät	4.090 mm
B1	Radstand mittig	1.525 mm
C1	Hecküberhang	1.140 mm
D2	Höhe mit Canopy niedrig	2.020 mm
D3	Höhe mit Kabine	2.170 mm
D4	Höhe mit Kabine niedrig	2.020 mm
D10	Gesamthöhe mit Rundumkennleuchte	2.490 mm
E1	Max. Höhe Schaufeldrehpunkt	2.800 mm
F1	Überladehöhe	2.680 mm
G1	Schütthöhe	2.260 mm
H1	Schüttweite	290 mm
I1	Schürftiefe	60 mm
J1	Gesamtbreite	1.240 mm
J2	Spurbreite	970 mm
L1	Wenderadius Außenkante Räder	2.000 mm
M1	Lenkwinkelschlag	38 °
M2	Pendelwinkel	14 °
N1	Auskippwinkel bei max. Hubhöhe	40 °
O1	Einkippwinkel am Boden	43 °
P1	Abstand Mitte Vorderachse bis Zahnspitze	1.430 mm
Q1	Schaufelbreite	1.400 mm
R1	Stapelhöhe	2.630 mm

TRIBAC Baumaschinen

16761 Hennigsdorf
 Philipp-Pfarr-Straße 9A /
 Spandauer Allee
 Tel.: 0 33 02 / 49 98 29 - 0
 Fax.: 0 33 02 / 49 98 29 - 22

14513 Teltow bei Potsdam
 Schenkendorfer Weg 10 /
 Stahnsdorfer Straße
 Tel.: 0 33 28 / 33 94 - 0
 Fax.: 0 33 28 / 33 94 - 222



15366 Neuenhagen bei Berlin
 Am Wall 51
 Tel.: 0 33 42 / 23 69 - 0
 Fax.: 0 33 42 / 23 69 - 99

12557 Berlin
 Glienicke Straße 101
 Tel.: 0 30 / 64 89 758 - 0
 Fax.: 0 30 / 64 89 758 - 22

www.tribac.de · info@tribac.de