

BETONZANGE

CC580

Das zuverlässige Kraftpaket

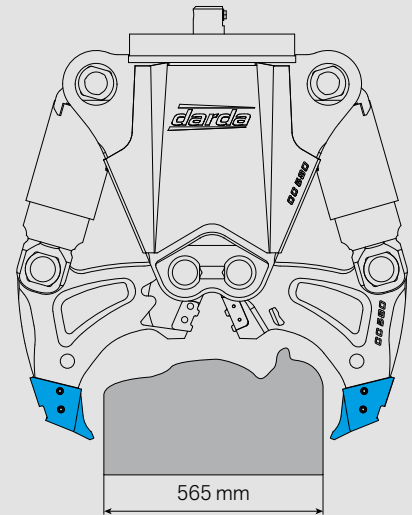

Zange mit Standardbrechspitzen

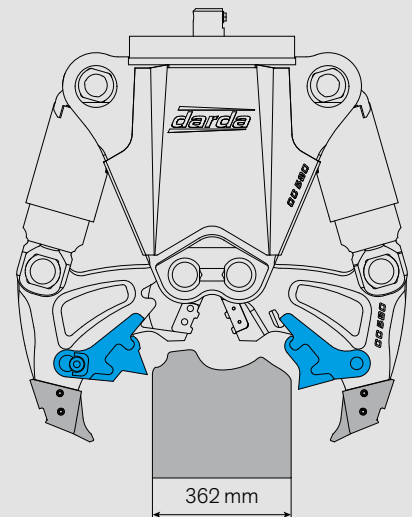

Zange mit Zusatzbrechzähnen

Technische Daten | Betonzange CC580

Abmessungen und Gewicht		
Länge x Breite x Höhe	967 x 934 x 400 mm	38x36x16 in
Öffnungsweite	565 mm	22 in
Gewicht ¹	360 kg	790 lb
Trägergeräte		
Empfohlenes Trägergerätegewicht, max. ²	5,5 - 9 t	12130 - 19840 lb
Empfohlene Brokk Maschine	Brokk 300	
Hydraulischer Anschluss		
Anschlussdruck, min.	17,5 MPa	2538 psi
Anschlussdruck, max.	25 MPa	3626 psi
Ölstrom, min. - max.	40 - 100 l/min	11 - 27 gal/min
Arbeitsdruck	50 MPa	7252 psi
Leistungen		
Brechkraft A, max.	530 kN (54 t)	119000 lbf
Brechkraft B, max. (optional)	814 kN (83 t)	183000 lbf
Schneidkraft, max.	2324 kN (237 t)	523000 lbf
Schneidkapazität, max.	1x Ø 30 mm	1 1/4 in

¹ Ohne Aufnahmeplatte

² Abhängig von der Tragfähigkeit des Trägergerätes

Mögliche Optionen



360° Drehantrieb

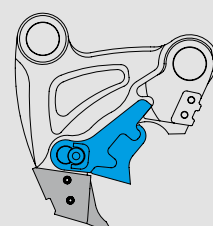

Zusatzbrechzahn

TRIBAC Baumaschinen

16761 Hennigsdorf
Philipp-Pförr-Str. 9A /
Spandauer Allee
Tel.: 0 33 02 / 49 98 29 - 0
Fax.: 0 33 02 / 49 98 29 - 22

14513 Teltow bei Potsdam
Schenkendorfer Weg 10 /
Stahnsdorfer Straße
Tel.: 0 33 28 / 33 94 - 0
Fax.: 0 33 28 / 33 94 - 222



15366 Neuenhagen
bei Berlin
Am Wall 51
Tel.: 0 33 42 / 23 69 - 0
Fax.: 0 33 42 / 23 69 - 99

12557 Berlin
Glienicker Straße 101
Tel.: 0 30 / 64 89 758 - 0
Fax.: 0 30 / 64 89 758 - 22

www.tribac.de · info@tribac.de